

LIVA

nr 1-10



SPEED STUNT TEAM RACING COMBAT



I detta nummer: Uddevalla-bygge • Clamers nostalgi •
Världscuperna i Aalborg, Karlskoga och Sebnitz • Linfly-
gets Dag • Vårtävlingar i Karlskoga • Kompmätning •
Kuopio Classic • En uppklarad affär! • Boktips •

Ingemar Karlsson bygger vidare!



Som alla Linas läsare vet är Ingemar Karlsson i Uddevalla en flitig byggare. Senaste skapelsen är en Gieseke-Nobler, uppbyggd i balsa och klädd med gult siden. Modellen är försedd med en OS 35 av gamla "ähta" sorten och flygvikten slutar på låga 1250 gram. Som vanligt har Ingemar tillverkat landningsställ, ok och övriga metalldelar själv. Var man än tittar på modellen är detaljarbetet mycket noggrant utfört och lackarbetet lämnar inget övrigt att önska (2-komponent klarlack). Ännu har vi inga rapporter om hur modellen uppfört sig i flygning eller om den ens är provflugnen.....



Ingemar Karlsson med sin Gieseke-Nobler.





COMBAT • GOOD-YEAR • SPEED
STUNT • TEAM RACE

LINA – Nyhetsbladet för medlemmar i Sveriges Linflygares Intressefrämjande av Stunt. Bladet behandlar dock alla former av linflyg. Syftet med SLIS och LINA är att bidra till linflygets utveckling genom spridning av kunskap, skapa kontakter, förmedla nyheter, publicera ritningar samt informera om tävlingar och resultat.

LINA utkommer med 4 nummer per år. Ansvaret att sätta samman tidningen delas av Ingemar Larsson och Niklas Löfroth. Bidrag till LINA mottages tacksamt av redaktionen! Ingen censur eller förkortning av bidrag utan bidragsgivarens tillstånd. 1 års medlemskap inom Sverige kostar 150:- medan det för övriga världen är 200:-.

Avgiften sätts in på Plusgiro 96 34 51-0.



SLIS Websida:

<http://w1.877.telia.com/~u87719545/SLIS/>

Ordförande:

Staffan Ekström
Klockarevägen 10H
247 34 Södra Sandby
046-514 75
staffan.ekstrom@
telia.com

Redaktör:

Ingemar Larsson
Forbondegatan 14
462 41 Vänersborg
0521-672 12
ingemar.larsson.vis@
swipnet.se

Kassör:

Ove Andersson
Åsgatan 2C
724 63 Västerås
021-13 17 42
ovegeorg@spray.se

Redaktör, tryck och distribution:

Niklas Löfroth
Lagmansgatan 10A
654 61 Karlstad
054-18 95 15
niklas.lofroth@
bredband.net

Sekreterare:

Niklas Löfroth
Lagmansgatan 10A
654 61 Karlstad
054-18 95 15
niklas.lofroth@
bredband.net

Press-stop!!!!!!

VM-brons till Sverige!

Vid årets VM i Gyula, Ungern, blev det medalj till Sverige genom Therese Stjärnesund i klassen F2A Speed junior. LINA gratulerar Therese!

Reportage från VM kommer i nr 2 av LINA.

Äntligen kommer det en LINA säger Ni! Och det säger jag också! Målsättningen är alltid att de fyra numren ska komma jämnt fördelat över året men vad gör man när tiden inte räcker till? Så nu blir det till att bosätta sig framför datorn och producera fyra nummer i så rask takt som möjligt....

/Ingemar



Så här glad har man rätt att vara om man tar medalj på VM!

INNEHÅLL I DETTA NUMMER:

• Karlsson bygger vidare av Ingemar Karlsson.....	2
• Världscupen i Aalborg av Ingemar Larsson	4-6
• En ouppklarad affär av Tomas Jansson	7
• Världscupen i Karlskoga av Ingemar Larsson	8-10
• Kompmätning av Kman	11
• Världscupen i Sebnitz av Ingemar Larsson	12-14
• Vårtävlingarna i Karlskoga av Per Vassbotn.....	15
• Dreiländerpokalen av Ingemar Larsson	16-17
• Old Time Stunt av Clamer Meltzer	18-19
• Linflygets Dag av Ingemar Larsson.....	20-21
• Medlemsmatrikel 2010	22-23
• Tips från coachen av Willy Blom	24
• Nostalgi från coachen av Willy Blom.....	25
• Boktips av Ingemar Larsson.....	26-27
• Kuopio Classic i Finland av Alf Lindholm	28

Omslagsbild: Brättelund i Vänersborg en måndagskväll i maj! Även om många gamla linflygare får en dejavu-upplevelse och börjar en ny karriär på ålderns höst är det fler juniorer vi behöver till linflyget. Här gör Tobias Gustafsson sitt bästa för att lära klubbens senaste tillskott, Jesper Andersson, att flyga. Det gick bra och numera behärskar Jesper både starter, loopingar, buntar och åttor.

Förutom artikelförfattarna har Henning Forbech, Bjarne Schou, Jesper Buth Rasmussen, Willy Blom, Per Vassbotn, Niels Lyhne-Hansen och Therese Stjärnesund bidragit med foton i detta nummer. Vi tackar och bugar!

Limfjordstävlingen



Ser det inte underbart ut? Blå himmel, skönt väder, två flygande modeller och nyss tagna klipp. Vad mer kan man önska? Kanske ett dopp i närliggande Limfjorden?



Ett gott råd är att aldrig bryta arm med kvinnliga holländska combatdomare. Det slutar bara i ett gipspaket! Titta bara på de tre F2D-domarna i Aalborg; Steen Lysgaard och Ingemar Larsson som här flankerar Ilse de Ridder. Vem är utan gips?

Nu har det varit soligt och fint väder i Aalborg så många gånger att man tror att det alltid är så..... fast i år blåste det lite extra på söndagen vilket till exempel gjorde att bara två tappra (svenskar) flög i stuntens 3:e omgång. Och jag som fått för mig att danska stuntflygare aldrig bangar för blåst! Glädjande är dock att det var 10 deltagare från 3 länder.

Combaten hade, med 26 piloter, fler deltagare än på många år och hela 5 st var från Sverige. Förutom de "vanliga" ansiktena hade också Timo och Jussi letat sig ner från Finland. Kul! Men ingen hade någon chans mot Lothar och Andre som följdriktigt fick mötas i finalen.

Speeden såg bara två piloter komma till start och det var tråkigt. Men kommer det inga svenskar blir det tunt. Minispeed höll dock uppe det hela och visar inga avmattningstendenser.

Team Racing hade inga anmälda och det är väl tveksamt om det någonsin kommer att köras i Aalborg igen, speciellt när det inte finns några danska lag längre. Även Goodyear Racing hade en dipp med bara 5 lag till start men där är det nog högst tillfälligt.



Man måste ju pröva allt. Tycker man inte att en vanlig kaststart är tillräckligt spännande kan man alltid bygga en katalpultstart. I Minispeed tillåts detta! Jörgen gör sitt bästa för att assistera piloten Luis Petersen. Att Luis blev sist i Minispeed var inte denna startmaskins fel..... Vän av ordning kan dock fråga sig hur Luis vågar knäböja framför mekanismen? Antingen litar han på sin egen konstruktion eller så är den inte apterad för avfyrning. Även om det är en minispeed kan det inte vara speciellt kul att få den i bröstet eller ansiktet!



Team Sweden, dvs Sveriges VM-lag, gjorde sin tredje Limfjord på raken i form av ett lag. I år var de dessutom förstärkta med familjen Östmans två piloter. Som alla Lina-läsare vet gillar Lennart Danmark och gjorde även i år sin bästa tävling här!

Limfjordstävlingen



En nackdel för juniorer (ok, även för vissa seniorer) är att det kan vara en avsevärd skillnad i längd mot den man möter. Lucas Östman märkte detta i sitt heat mot Lothar Hentschel.



Dennis Becker från Tyskland och Odeta Rastenyte från Litauen (dotter till Audrius) fick mötas i juniorfinalen. Båda är, trots sin unga ålder, duktiga flygare och nu vann Dennis.



I Aalborg blev det första mötet för säsongen mellan Johan Larsson och Johann Schwarz. Det skulle bli fler..... Ur svensk synvinkel blev det tyvärr vinst för Johann i detta heat.



Lucas Östman och Monika Frandsen fick göra upp om tredjeplatsen i juniortävlingen. Monika har inte lika mycket flygträning som Lucas och fick därför se sig besegrad.



Full action ser det ut att vara mellan Rudi Königshofer och Andre Bertelsen. Utan bra kondition kan man ibland stå sig slätt i ett combatheat. Domare Christian Pedersen tittar på.



Lothar mekades av Rudi Königshofer och Johann Schwarz. För Rudi och Johann var detta deras tredje kompletta Dreiländer medan Lothar deltog för andra gången.



Vem kommer att falla baklänges först av Georg Horst och Håkan Östman? Nja, svaret är att ingen av dem gjorde det. Istället blev det ett lintrassel med åtföljande krasch.



Finalen blev hel-tysk och kom att stå mellan Andre Horst och Lothar Hentschel. Om Lina är rätt underrättad var det första finalen världscupen för båda och Lothars första vinst.

Limfjordstävlingen

Resultat Limfjordstävlingen 22-23 maj 2010

F2A Speed (km/h)

Placering, Namn	Land	1	2	3
1 Niels Lyhne-Hansen	DEN	0	250,8	274,8
2 Norbert Schmitz	GER	263,9	266,8	0



Minispeed (motortyp/hastighet/% av rekord)

Placering, Namn	Land	1	2	3
1 Jesper B. Rasmussen	DEN	5/185,9/109,3	0	0
2 Jens Geschwendtner	DEN	3/85,0/60,7	0	3/132,1/94,3
3 Jørgen T. Olsen	DEN	0	3/126,9/90,6	0
4 Niels Lyhne-Hansen	DEN	3/122,2/8	0	0
5 Niels-Erik Hansen	DEN	0	3/114,6/81,8	0
6 Luis Petersen	DEN	1/94,1/78,4	0	0

Motortyp

Motortyp	Rekord (km/h)
1 Cox Black Widow	120,0
2 Cox Tee Dee	135,0
3 Dieselmotor, stålcyylinder, utan pipa	140,0
4 Dieselmotor, valfri cylinder, utan pipa	160,0
5 Dieselmotor med pipa	170,0
6 Andra motorer utan pipa	170,0
7 Andra motorer med pipa	211,4

F2B Stunt

Placering, Namn	Land	1	2	3	2 bästa
1 Ove Andersson	SWE	1933,0	2107,0	766,0	4040,0
2 Aage Wiberg	DEN	2025,0	1898,0	0	3923,0
3 Leif O. Mortensen	DEN	1793,0	1839,0	0	3632,0
4 Dan Hune	DEN	1678,0	1859,5	0	3537,5
5 Per Vassbotn	NOR	1424,0	1558,0	0	2982,0
6 Calle Fanøe	DEN	1393,0	1538,0	0	2931,0
7 Uffe Olesen	DEN	1232,0	1565,5	0	2797,5
8 Niels-Erik Hansen	DEN	1160,0	1140,0	0	2300,0
9 Jesper B. Rasmussen	DEN	893,5	1094,0	0	1987,5
10 Jerker Vinnå	SWE	290,8	990,5	819,5	1810,0



F2F/Goodyear Racing

Placering, Namn	Land	1	2	3	Final
1 Jesper B. Rasmussen/Calle Fanøe	DEN	4:27,71	4:33,42	4:27,36	9:11,4
2 Carsten S. Jørgensen/Jens Geschwendtner	DEN	4:27,90	4:38,21	4:27,71	9:15,3
3 Leif O. Mortensen/Ole Bisgaard	DEN	5:06,00	5:26,52	5:34,73	38 v
4 Niklas Karlsson/Per Vassbotn	SWE/NOR	5:32,96	Dq	56 v	
5 Luis Petersen/Jørgen T. Olsen	DEN	6:21,00	Dnf	71 v	



F2D Combat

Placering, Namn	Land	Vinster/Förluster	Poäng
1 Lothar Hentschel	GER	W W W W W W L W	28
2 Andre Horst	GER	W W W L W W W W L	24
3 Henning Forbech	DEN	L W W W W W L	21
4 Lennart Nord	SWE	W W W L W L	17
Audrius Rastenis	LTU	W W L W W L	17
6 Vacys Cyzas	LTU	W W W L L	13
Robert Platkauskas	LTU	W W W L L	13
Niklas Karlsson	SWE	W W W L L	13
Johann Schwarz	GER	W W L W L	13
Håkan Östman	SWE	W L W W L	13
11 Rudolf Königskofer	AUS	W W L L	10
Ole Bjerager	DEN	W L W L	10
13 Timo Fors	FIN	W L L	6
Odeta Rastenyte Jun	LTU	L W L	6
Jussi Fors	FIN	W L L	6
Georg Horst	GER	L W L	6
Dennis Becker Jun	GER	L W L	6
18 Rafael Unruh	GER	L L	1
Per Vassbotn	NOR	L L	1
Michael Frandsen	DEN	L L	1
Lucas Östman Jun	SWE	L L	1
Johan Larsson	SWE	L L	1
Carlo Van der Vleist	NED	L L	1
Bjarne Schou	DEN	L L	1
Monika Frandsen Jun	DEN	L L	1
André Bertelsen	DEN	L L	1



F2D Combat juniorer

Placering, Namn	Land	V/F
1. Dennis Becker Jun	GER	L W L
2. Odeta Rastenyte Jun	LTU	L W L
3. Lucas Östmann Jun	SWE	L L
4. Monica Frandsen	DEN	L L

En ouppklarad affär!

Jag är nog inte helt ensam om att känna "Det där skulle jag gjort".

En sån sak har legat och gnagat långt bak i hjärnan på mig sedan 13-årsåldern, nämligen att flyga linkontroll ordentligt.

Då jag var i den åldern på 70-talet så fanns det inte datorer och andra typer av burkar som man kunde slå ihjäl tid med. Det var fotboll, hockey, skidor mm som gällde. Modellflyg med förbränningsmotor stod också högt i kurs bland många. Fanns ju även lite elprylar men det var ingen fart i dom på denna tiden. Plöjde allt som fanns i ämnet på det lokala biblioteket. Tillbringade många stunder både utanför och inne i Tubra leksaker som låg i Arkaden här i Trollhättan.

Det hände att det blev nåt inköp ibland också, mest plastmodeller men också en T48 motortorpedbåt, en Sjöhäxa och så en AKM's Flax i julklapp något år. Motorn kom också den från Tubra, en 1.5 cc diesel. Kommer inte ihåg märket, tyvärr. Har en bild när den är monterad på "Sjöhäxan" och om man tittar noga kan se att det var röd topp på den. Höll även på med modellbygge som "Fritt valt arbete" under hela högstadiet.

Själva linflyget inskränkte sig till ett försöka få min "Cox Super Sport Trainer" från Hobbex att hålla sig i planflykt. Tyvärr så blev det inget av detta då moppen behövde gå fortare och jag upptäckte att det fanns ett kön till (som var väldigt intressant).

Nu när några årtionden gått och jag själv har en son på 9 år som inte riktigt kommit på vad man skall göra när pappa stängt av X-boxen (År ett TV-spel för Er som inte vet).



Här sitter jag med lite trilig min och en trilskaandes "Sjöhäxa". Min far, med skridskor, sitter bredvid med bränslet i högsta hugg. Blev inget kört den dagen. Har för mig att jag gav upp och snörde på mig skridskorna jag också.

Jag kom ihåg hur roligt jag tyckte det var med flygningen och allt som hör ihop med den. Så efter lite sökning på nätet och en fråga till Willy Blom så hamnade vi hos Vänersborgs Modellflygklubb som tog emot oss med öppna armar förra påsken.

Den här gnagande känslan kan jag ju göra upp med nu och kommer att göra fina loopar och buntar innan sommaren är slut under det Larssonska Argusögat.

Grabben (Kristian) har redan visat framfötterna och gjort sin första tävling, vilken gick kanonbra. Han har fortfarande lite svårt med att man inte flyger hela tiden utan måste vänta på det roliga, vintern var ju mysko då man var i nån konstigt doftande källarlokal och försökte hålla sams med de andra ungdomarna.

Har nu premiärflugit med ett eget plan som vi byggt i vinter och det var en spännande känsla att se om det uppförde sig väl. Mäster Larsson gav tummen upp efter första svängen så det gick fint.

Planerna för sommaren är att bemästra flygningen bra och köra både combat och stunt lite grann. Eventuellt någon lokal tävling också.

Vi syns i cirkeln!

Tomas Jansson

PS "Flaxen" har jag kvar och tänkte renovera och äntligen få upp i luften nästa år. DS



Titta, vi flyger!



World Cup Karlskoga



Första gången i Karlskoga var det för Bill Hughes som kommit ända från Chicago, USA. Han kombinerade sin Europaresa genom att besöka tävlingarna i både Paris och Karlskoga. Två andraplatser och övervikt på flyget hem blev facit.

För fjärde året i följd ordnades en världscuptävling i Karlskoga och man kan med fog säga att det är poppis att komma. 35 piloter i Combat gjorde tävlingen till den 7:e största bland säsongens 20 världscuptävlingar. Och då ska man veta att de fem största tävlingarna går i Ryssland ock Ukraina. Att speed lockade 13 piloter är inte heller dåligt och placerar den på delad 3:e plats deltagarmässigt bland årets 18 tävlingar.

Det är alltid kul att se nya ansikten och i år kom det combatflygare från Spanien och Storbritannien samt speedflygare från USA. Stammissar är ju flygare från våra nordiska grannländer samt Tyskland, Estland, Ryssland och Österrike. Denna gång kom det tre juniorer till start i F2D vilket gjorde att vi fick en separat juniorprislista. Trevligt!!

Tävlingen ingick som nummer 2 i Dreiländerpokal 2010 och efter utfört värv hade Niels Lyhne-Hansen tagit en knapp ledning i Speed medan Lothar Hentschel skaffat sig en stor ledning i Combat.



Dmitri Varfolomejev och hans flygarkompisar från Estland har kommit till Karlskoga alla fyra gångerna. Hans bästa placering kom första året då han blev trea. Här möter han Lenart Nord medan cirkeldomare Vernon Hunt tittar på.



Nu kommer det snart ett klipp! Om inte den förföljde kan få till en listig och taktisk undanmanöver i sista stund.....



Stanislav Chornyy och Andriy Umryhin kan kallt konstatera att mer sönder än så här kan en modell knappast gå. Inte ens ide att försöka laga och få flygbar igen. Shit happens!



Stanislav Dudarev från Ryssland har kommit till Karlskoga och världscupen tre år i rad. Första året flög han combat men växlade till speed så fort det kom med på programmet.

World Cup Karlskoga



Glada svenska piloter i tävlingen var Bengt-Åke Fällgren och Kent Hedberg, kanske för att de tävlade på hemmaplan!



Från England kom i år tre piloter. Här är Martin Coe och Mike Whillance hjälpredor åt Gordon Price.



Sekreteriat/tidtagning i speed sköttes av fru Gustafsson och fru Stjärnesund. Från tornet hade de superkoll på allt!



Långväga gäster var Francisco Mons och Manuel Mateo från Spanien. Här är de mekaniker åt Manuels son Raul.



Vad gör han? Tror Norbert Schmitz att han kan flyga fortare om han åkallar högre makter innan han gör sin flygning? Eller försöker han knäcka speedvingen över knät i ren förbannelse över att det inte gick fort nog? Eller gör han något annat?



Tävlingen i Karlskoga kan känna sig hedrad av att de tre bästa i totala världscupen 2009 valde att komma. Till vänster trean Johan Larsson, Sverige, i mitten vinnaren Stanislav Chorny, Ukraina, och till höger tvåan Michael Smelkov, Ryssland.



Det är aldrig fel att vara med på genomgången innan tävling. Alltid meddelas det någon information som kan vara viktig!

World Cup Karlskoga

F2A Speed (km/h)

Placering, Namn

	Land	1	2	3
1 Per Stjärnesund	Sweden	278.4	0	293.6
2 William Hughes	USA	286.8	287.1	287.7
3 Niels Lyhne Hansen	Denmark	0	274.7	281.5
4 Norbert Schmitz	Germany	254.3	280.8	0
5 Jan Gustafsson	Sweden	0	277.9	272.4
6 Stanislav Dudarev	Russia	276.9	0	275.1
7 Igor Pareevski	Russia	220.7	259.0	251.4
8 Antti Saikkonen	Finland	248.7	252.3	238.6
9 Bengt-Olof Samuelsson	Sweden	0	250.9	184.3
10 Therese Stjärnesund jun	Sweden	246.6	240.3	0
11 Matti Lahtinen	Finland	130.9	0	0
12 Bengt-Åke Fällgren	Sweden	0	0	0
12 Göran Fällgren	Sweden	0	0	0

F2D Combat

Placering, Namn

	Land	Vinster/Förluster	Poäng
1. Stanislav Chornyj	UKR	WWLWWWWW	28
2. Jussi Forss	FIN	WWWLWWL (W)	24
3. Anton Elkin	RUS	WWWLWWL (L)	21
4. Rudolf Königshofer	AUT	WWLWWWL	17
5. Sergei Tsukov	EST	WWWL	15
Dmitri Varfolomejev	EST	WWLWWL	15
Mike Whillance	GBR	LWWWL	15
8. Martin Coe	GBR	WWL	12
Lothar Hentschel	GER	WLWWL	12
Niklas Karlsson	SWE	WLWWL	12
11. Oleg Ishchenko	UKR	WWL	7
Johan Larsson	SWE	LWWL	7
Manuel Mateo	ESP	WLWL	7
Gordon Price	GBR	WLWL	7
Johann Schwarz	GER	WLWL	7
Michael Smelkov	RUS	WLWL	7
Jari Valo	FIN	LWWL	7
18. Ole Bjerager	DEN	LWL	1
Henning Forbech	DEN	WLL	1
Bengt-Åke Fällgren	SWE	WLL	1
Kent Hedberg	SWE	LWL	1
Igor Manzula	EST	LWL	1
Niklas Nilsson	SWE	LWL	1
Marie Ohlzon	SWE	LWL	1
Andriy Umryhin	UKR	WLL	1
Rafael Unruh	GER	WLL	1
Håkan Östman	SWE	LWL	1
28. Timo Forss	FIN	LL	0
Michael Frandsen	DEN	LL	0
Monica Frandsen JUN	DEN	LL	0
Raul Mateo JUN	ESP	LL	0
Francisco Mons	ESP	LL	0
Lennart Nord	SWE	LL	0
Björn Ohlzon	SWE	LL	0
Lucas Östman JUN	SWE	LL	0

F2D Combat, Juniorer

1. Raul Mateo JUN	ESP	LL
2. Lucas Östman JUN	SWE	LL
3. Monica Frandsen JUN	DEN	LL



Mer om komp-mätning



Kman:s huvudintresse är linstyrda bilar men en period i slutet på 70-talet och början på 80-talet flög han även F2A Speed. Numera inskränker sig flygandet till att läsa LINA! Fotot är från en speedtävling 1981.

I SMRU-meddelande 1/93 skrev jag en artikel om hur man med enkla medel och ganska hög noggrannhet kan mäta "kompnen" i en motor. Eller mer korrekt, mäta volymen i motorns förbränningsrum. Frågan är inte mindre aktuell idag då "kompnen" har stor inverkan på en motors effekt så därför kommer det här en repris.

Den metod som jag föredrar för att mäta volymen i ett förbränningsrum är följande: Modifiera till exempel ett svart McCoy glödstift enligt Figur 1. Det går naturligtvis också att modifiera andra typer av glödstift på liknande sätt.

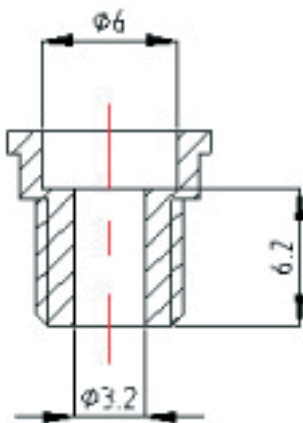

Figur 1

För att kunna mäta förbränningsrummets volym måste man ha en injektionsspruta med liten ytterdiameter och rymmande 1 ml (1 ml = 1 cm³). Det kan vara svårt att få tag på en spruta så kontakter inom sjukvårds- eller tandläkarebranschen är troligen nödvändig.

Innan mätningen kan påbörjas måste topplocket demonteras och kolven vridas till övre vändläge. Därefter tvättar man och torkar rent kolvens ovansida och topplockets insida med exempelvis T-sprit. Om man inte gör det så blir mätresultatet fel.

Efter att topplocket har återmonterats skruvas glödstiftsdummysn (Figur 1) med tätningsbricka på plats. Kontrollera att kolven är i övre vändläge. Fyll injektionssprutan helt med tunn olja. Det går också bra med T-sprit eller annan lättflytande vätska. Justera oljemängden i sprutan så att den hamnar på ett jämt tal, förslagsvis 1 ml. Spruta därefter in oljan genom hålet i glödstiftsdummysn tills den når övre

kanten av hålet. Se Figur 2. Läs av på sprutan hur mycket olja som gick in i förbränningsrummet. Från det avlästa värdet drar man av 0.05 ml. 0.05 ml är den volym som glödstiftsdummysn rymmer om man har gjort mätten enligt Figur 1. Exempel: Om man får ett värde på 0.43 ml drar man av 0.05 ml och får då en "komp" på 0.38 ml.

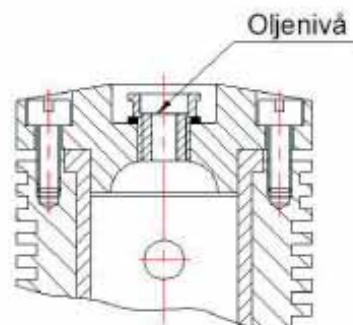

Figur 2

Vilken "komp" skall man då ha? Om detta råder det många åsikter men ett bra utgångsläge är att fråga de som kör fortast i respektive klass! Därmed inte sagt att deras värden stämmer helt på andra motorer. Som vanligt gäller det att själv prova sig fram

/Kman

På SMRU:s hemsida har Nisse Björk skrivit några kommentarer till Kman:s artikel. De kommer här i en förkortad version:

Det här är säkert den bästa och mest exakta metoden för att mäta denna viktiga parameter. Dock har jag funnit att så kallad turbo-glödplugg med koniskt säte och ingen packning är klart överlägsen de gamla pluggarna med kopparpackning - detta troligen då de har direktare värmeavledning på en större yta. Det är ju bara att svarva av en sån på samma sätt.

Vad skall man då ha för komp? Och som sagt - det varierar med olika pipmotor-kombinationer. I 10 cm³-klassen har vi provat allt från 0,85 cm³ volym till 0,55 cm³. Det viktiga att ha klart för sig är att det inte är farligt att ha hög komp - det farliga är att köra magert. Jag upprepar - det är inte farligt att höja kompnen - det är farligt att köra magert! Den så vanliga sjukan att bilen bara lägger ut rök och inte vill accelerera beror på för låg komp. Så hög komp är bra - då accar det mycket bättre. I princip ger hög komp också mera effekt - vrid och bilen orkar dra större hjul och det kan gå fortare. Mera komp utvecklar mera värme - då måste man kontra med att öka nålen för att kyla motorn. Ändå är det så att pipan är viktigare och laddar mer och bättre än kompressionen. Till slut kan det bli så att glödpluggen brinner upp efter en del varv om man höjt kompnen för mycket. Just nu tror jag kompnen för en tia skall vara 0.6 - 0.7 cm³ och för Novarossi 3.5 cm³ 0.37 cm³.

Den perfekta snabba körningen är när motor och botten på bilen är svala efter körningen och glödpluggen ser oanvänd ut. Då har tändpunkten legat rätt och nålen varit lagom rik och regulerat kylning och tändpunkt. Skall man köra riktigt fort måste - måste - måste glödpluggen hållas intakt !!! Och det går, men det är svårt.

En parameter till att tänka på i detta sammanhang är stingern - sluthålet i pipan - pysventilen. Är hålet för litet brinner spiralen garanterat upp och är det för stort accelererar det sämre och går långsammare. Jag har funnit att i 10 cm³ skall stingerhålet vara minst 8,4 mm på 80 mm längd (har nu 8,7 - 8,9 mm) och i 5 cm³ 7,2 - 7,4 mm på 80 mm längd.

/Nisse Björk

World Cup Sebnitz



Nästan hela landslaget i speed var på plats i Sebnitz. Här förbereder Guffy, Per och Therese en av starterna.



Många speedmodeller var det i lingården.....



Finalen i Team Racing har just startat och alla är på väg upp samtidigt. När detta sker tar det alltid något varv innan man funnit sina positioner och allt flyter som det normalt ska.



Så här glad var danske Niels Lyhne-Hansen efter det att han satt personligt rekord i F2ASpeed med 292,6 km/h. Men då det var så hög klass på tävlingen räckte detta "bara" till en fjärdeplats vilken kan tyckas försmädligt.....



Här ska Lennart in i hetluften och har tagit mekanikerhjälp av Christian Pedersen från Danmark och Johan Larsson.



Två av de tre ungerska speedflygarna; Ferenc Szvacsek och Sandor Kalmar. Den senare hör numera till de snabbaste piloterna i världen. Även de andra ungerska piloterna är snabba.

World Cup Sebnitz

F2A Speed (km/h)

Placering, Namn	Land	1	2	3
1. Sandor Kalmar	HUN	300,0	0,0	0,0
2. Per Stjärnesund	SWE	293,3	295,1	291,2
3. Imre Elekes	HUN	285,7	0,0	293,8
4. Niels Lyhne-Hansen	DEN	275,2	292,6	286,6
5. Ferenc Szvacsek	HUN	282,3	287,7	0,0
6. Gustafsson Jan	SWE	258,9	267,2	279,9
7. Marian Jurkovic	SRB	278,8	0,0	0,0
8. Schmitz Norbert	GER	271,4	274,8	260,4
9. Birnstein Rene	GER	269,6	0,0	272,7
10. Dohnke Thomas	GER	259,1	265,5	260,3
11. Libor Bursa	CZE	264,7	260,3	259,5
12. Therese Stjärnesund, J	SWE	254,9	251,7	225,7
13. Artur Mis	POL	0,0	247,4	232,1
14. Birnstein Wolfgang	GER	0,0	238,5	0,0
15. Sebastian Kunzke	GER	0,0	0,0	0,0

F2D Combat

Placering, Namn	Land	Vinster/Förluster	Poäng
1. Rimša, Vytautas	LTU	W W W W L W W W W	28
2. Ishenko, Oleg	UKR	W W W W W W W L L	24
3. Jordaan, Ben	NED	W W L W W W W L	21
4. Schwarz, Johann	GER	W W W L W W L	17
5. Horst, Andre	GER	W W W W L L	15
Iakimov, Mikhail	RUS	W W W L W L	15
Zahalka, Vaclav	CZE	L W W W W L	15
Mateo, Manuel	ESP	L W W W W L	15
9. Larsson, Johan	SWE	W W L W L	11
Shadrin, Andrey	RUS	W L W W L	11
Bjerager, Ole	DEN	W W L W L	11
Mateo, Raul Jun	ESP	W W W L L	11
13. Thier, Thomas	GER	W L W L	5
Horst, Georg	GER	W W L L	5
Hentschel, Lothar	GER	W L W L	5
Narkevitch, Pavel	RUS	L W W L	5
Pedersen, Christian	DEN	L W W L	5
Toman, Dalibor	CZE	W W L L	5
Mons, Francisco	ESP	W L W L	5
19. Wakkerman, Monique	NED	L W L	1
Becker, Dennis Jun	GER	W L L	1
Cyzas, Vaclavas	LTU	L W L	1
Platkauskas, Robert	LTU	L W L	1
Nord, Lennart	SWE	W L L	1
Königshofer, Rudolf	AUT	L W L	1
Riera, Xavier	FRA	W L L	1
Chorny, Stanislav	UKR	L W L	1
Umrychin, Andrey	UKR	W L L	1
28. Unruh, Rafael	GER	L L	0
Nikitin, Lars Jun	GER	L L	0
Kuhn, Peter	GER	L L	0
Meijer, Fred	NED	L L	0
Wallner, Andreas	GER	L L	0
Shcherbachenko, Sergey	RUS	L L	0
Forbech, Henning	DEN	L L	0
Frandsen, Michael	DEN	L L	0
Frandsen, Monica Jun	DEN	L L	0
Zahalka, Martin	CZE	L L	0
Jelinek, Lubor	CZE	L L	0

F2D Combat, Juniorer

1. Mateo, Raul	ESP	W W W L L	
2. Becker, Dennis	GER	W L L W	
3. Nikitin, Lars	GER	L L	W (Fly Off)
4. Frandsen, Monica	DEN	L L	L (Fly Off)



Guffy blev näst bäste svensk i F2A Speed.



Xavier Riera från Frankrike och Rudi Königshofer från Österrike är båda vänsterhandsflygare. Normalt har en sådan pilot en liten fördel av detta men i Sebnitz tyckte fru Fortuna att dessa två skulle mötas vilket nog var en ovanlig upplevelse för dem båda. Vilken taktik ska man då ha?

World Cup Sebnitz



Sebnitz (och även Bitterfeld) har samma traditioner som i alla "forna" öststater. Vid tävlingens start blir det uppställning med de tävlande och tal av diverse potentater som borgmästare och landshövdingar. Det gäller att ha (och skaffa sig) goda kontakter med de som sitter i maktens boningar! Vem vet när dessa kan behövas?



Svensk junior på pallen i F2A Speed.

F2B Stunt

Placering, Namn	Land	1	2	3	2 bästa
1. Skrabalek Jan	SVK	1.031,23	1.092,43	1.086,66	2.179,09
2. Sobiech Damian	GER	1.066,26	1.061,33	1.088,17	2.154,96
3. Wadle Frank	GER	1.065,20	1.062,06	1.089,06	2.154,26
4. Rätsch Stephan	GER	836,90	1.041,90	1.111,10	2.153,00
5. Wagner Gunter	GER	1.036,66	1.019,20	1.094,46	2.131,12
6. Weinmann Erhard	AUT	1.033,16	1.014,83	1.023,40	2.056,56
7. Stief Roland	GER	927,73	988,53	1.036,26	2.024,79
8. Kosmalla Klaus	GER	621,56	531,63	706,10	1.327,66
9. Liepe Wolfgang	GER	220,86	547,03	543,56	1.090,59
10. Hannemann Jörg	GER	875,00	69,46	-	944,46



Svensk senior på pallen i F2A Speed.

F2C Team Racing

Placering, Namn	Land	1	2	3	Semi1	Semi2	Final
1. Istvan MohaiH Hans Straniak	HUN AUT	3;13,9	3;26,2	70 v	3;24,5	3;24,0	6;50,1
2. Sylvain Kollar Mikael Bellys	FRA FRA	3;17,7	3;23,9	68 v	3;37,8	3;21,7	7;07,7
3. Yurii Bondarenko Semen Lerner	UKR UKR	34 v	3;07,4	-	3;35,7	3;15,7	170 v
4. Andriy Tumanov Maksym Lobzin	UKR UKR	DQ	3;43,3	3;37,0	34 v	3;31,0	
5. Per Stjärnesund Jan Gustafsson	SWE SWE	38 v	3;33,8	-	4;15,3	3;42,7	
6. Ferenc Orvos Janos Markus	HUN HUN	3;35,4	3;29,6	90 v	4;06,1	30 v	
7. Mariusz Fedan Piotr Sobala	POL POL	4;11,8	3;39,0	3;35,2	3;35,2		
8. Steffen Richter Nikolaj Teterjukov	GER GER	0 v	3;56,2	3;44,7			
9. Krzysztof Piotrowski Michał Dzikowski	POL POL	3;52,3	3;58,9	4;04,0			
10. Krzysztof Smaga Rafał Brzeziński	POL POL	0 v	4;29,5	36 v			



Pallen i F2C Team Racing.

Mini-T/R

Placering, Namn	Land	1	2
1. Max Dillinger Hans Straniak	AUT AUT	4;08,10	4;03,65
2. Matthias Mühlbacher Steffen Oelsner	AUT GER	5;25,60	4;35,63
3. Ferenc Orvos Janos Markus	HUN HUN	Dnf	5;09,96



Juniorerna i F2D var fyra stycken.



Combatflygarna var mer oblyga och tog med sig mekaniker och halva släkten upp på pallen. Första världscupsegern för Vytautas Rimša från Litauen.

Vårtävlingarna i Karlskoga

Resultat från tävlingarna i Karlskoga 14-15 maj 2010

F2B Stunt		(Vårtävlingen)				
Placering, Namn	Klubb	1	2	3	2 bästa	
1 Ove Andersson	Västerås MFK	1970,5	1447,0	1892,0	3862,5	
2 Staffan Ekström	Trelleborg MFK	1865,5	1879,0	1948,0	3827,0	
3 Clamer Meltzer	Trondheim MFK	1895,5	1855,0	1815,0	3750,5	
4 Harry Kolberg	Skedsmo MFK	1683,5	1777,0	1939,0	3716,0	
5 Lennart Nord	MFK Red Baron	1755,5	1624,0	1756,5	3512,0	
4 Niklas Löfroth	Karlskoga MFK	1719,0	1683,0	1632,0	3402,0	
6 Norvald Olsvold	Skedsmo MFK	1357,0	1298,0	1562,5	2919,5	
7 Alf Lindholm	Ekenäs MFK	1369,0	1321,5	1439,0	2808,0	
8 Per Vassbotn	Agder MFK	1307,5	1255,5	1172,5	2563,0	



Semistunt		(Vårtävlingen)				
Placering, Namn	Klubb	1	2	3	2 bästa	
1 Arne Frinndal	Lidingö MFK	967,0	1074,5	924,0	2041,5	
2 Björn Ohlzon	Karlskoga MFK	949,5	904,0	1070,5	2020,0	
3 Claes Samuelsson	S. Dalarnas RFK	850,0	844,0	1109,0	1959,0	
4 Rudolf Ross	Karlskoga MFK	993,0	840,0	922,0	1915,0	
5 Kent Hedberg	Karlskoga MFK	955,5	748,5	856,5	1812,0	
6 Leif Sundvall	Lidingö MFK	748,5	850,5	665,5	1599,0	
7 Marie Ohlzon	Karlskoga MFK	668,0	720,0	809,0	1529,0	
8 Ingvar L Nilsson	Kungsbacka MFK	669,5	712,0	721,0	1433,0	
9 Lars Englund	Karlskoga MFK	745,5	625,0	476,0	1370,5	
10 Jerker Vinnå	MFK Red Baron	40	644	42	686,0	



F2A Speed		(Vår-Racet)		
Placering, Namn	Klubb	1	2	3
1 Per Stjärnesund	Västerås MFK	0	292,6	279,1
2 Jan Gustavsson	Västerås MFK	265,0	270,1	278,7
3 Therese Stjärnesund	Västerås MFK	224,5	187,0	216,3
4 B-O Samuelsson	MFK Galax	161,8	0	0
5 Bengt-Åke Fällgren	Karlskoga MFK	0	0	0
5 Göran Fällgren	MFK Galax	0	0	0



Semispeed		(Vår-Racet)		
Placering, Namn	Klubb	1	2	3
1 Bengt Martinelle	MFK Gamen	0	159,4	164,2
2 Jonatan Karlsson	Karlskoga MFK	145,9	152,0	148,6
3 Nicklas Ericksson	Karlskoga MFK	137,8	141,2	151,8

F2C Team Racing (Vår-Racet)						
Placering, Namn	Klubb	1	2	Final		
1 Jan Gustafsson/Per Stjärnesund	Västerås MFK	4.15,1	-	8.24,9		
2 Niklas Karlsson/Mats Bejhem	Karlskoga MFK/MFK Galax	58 v	25 v	98 v		
3 Ulf Nygren/Håkan Östman	Väsby MF	5.41,9	-	61 v		

Goodyear Racing (Vår-Racet)						
Placering, Namn	Klubb	1	2	Final		
1 Lennart Nord/Jerker Vinnå	MFK Red Baron	5.00,6	4.56,2	11.08,4		
2 Mats Bejhem/Per Vassbotn	MFK Galax/Norge	5.46,7	5.48,7	12.20,2		
3 Niklas Karlsson/ B-Å Fällgren	Karlskoga MFK	7.30,5	5.16,9	165 v		
4 Ulf Nygren/Håkan Östman	Väsby MF	6.53,2	9.30,6			



DreiländerPokal F2D 2010



I Sebnitz blev det utdelning av pokaler och diplom. Totalt deltog 64 piloter från 15 länder i Dreiländerpokalen i F2D 2010. 38 av dessa deltog bara i en av deltävlingarna.

F2D Combat

Placering, Namn	Land	Aalborg 26 piloter	Karlskoga 35 piloter	Sebnitz 39 piloter	Total- poäng
1. Lothar Hentschel	GER	28	12	5	45
2. Johann Schwarz	GER	13	7	17	37
3. Rudolf Königshofer	AUT	10	17	1	28
4. Henning Forbech	DEN	21	1	0	22
Ole Bjerager	DEN	10	1	11	22
6. Johan Larsson	SWE	1	7	11	19
7. Lennart Nord	SWE	17	0	1	18
8. Rafael Unruh	GER	1	1	0	2
Michael Frandsen	DEN	1	0	0	1
Monica Frandsen jun	DEN	1	0	0	1
11. Andre Horst	GER	24	-	15	39
12. Oleg Ishchenko	UKR	-	7	24	31
13. Jussi Forss	FIN	6	24	-	30
14. Stanislav Chornyy	UKR	-	28	1	29
15. Niklas Karlsson	SWE	13	12	-	25
16. Manuel Mateo	ESP	-	7	15	22
17. Robert Platkauskas	LTU	13	-	1	14
Vacys Cyzas	LTU	13	-	1	14
Håkan Östman	SWE	13	1	-	14
20. Georg Horst	GER	6	-	5	11
Raul Mateo jun	ESP	-	0	11	11
22. Dennis Becker jun	GER	6	-	1	7
23. Timo Forss	FIN	6	0	-	6
24. Francisco Mons	ESP	-	0	5	5
25. Andriy Umryhin	UKR	-	1	1	2
26. Lucas Östman jun	SWE	1	0	-	1

DreiländerPokal F2A 2010



Även speedflygarna fick pokaler och diplom (!). I F2A deltog totalt 23 piloter från 10 länder varav 18 bara deltog i en av deltävlingarna.

F2A Speed

Placering, Namn	Land	Aalborg 2 piloter	Karlskoga 13 piloter	Sebnitz 15 piloter	Total- poäng
1. Niels Lyhne-Hansen	DEN	274.8	281.5	292.6	848.9
2. Norbert Schmitz	GER	266.8	280.8	274.8	822.4
3. Per Stjärnesund	SWE	-	293.6	295.1	588.7
4. Jan Gustafsson	SWE	-	277.9	279.9	557.8
5. Therese Stjärnesund jun	SWE	-	246.6	254.9	501.5

Tryckeriet som stödjer svenskt linflyg.

J U S T N U

Herrgårdsgatan 22, Karlstad · telefon 054-18 60 86 · karlstad@justnu.se · www.justnu.se

Old Time Stunt hos Clamer



Clamer Meltzer med två av sina älsklingar. De övriga, dvs hustru och barn, fick inte vara med på bilden!

En av mine første stuntmodeller var Blue Pants, konstruert av Henri Stouffs. Jeg bygget den i 1959, og den var utstyrt med en DA 2,5 diesel. Denne motoren var utstyrt med to eksosrør, og var uten kulelager.

Jeg brukte denne modellen i Norgesmesterskapet i 1960 og kom på fjerde plass, som femtenåring, best av de såkalte småstunterne. Vinneren dette året var Bjørn Skauge fra Trondheim. Han vant med sin Nobler og Veco .35.

Bjørn Skauge var og er fortsatt mitt forbilde når det gjelder å bygge og fly linemodeller. I følge Aero Modellens referat fra Criterium of Aces i Belgia i 1959, var Bjørns stuntmodell, Brigitte B, den flotteste de hadde sett. Den hadde vinger som en Spitfire, mens kroppen var formet som et jetfly og minnet mest om en Hustler. Modellen var lakkert i svart og hvitt, med litt trim i rødt. En av de få som har sett denne modellen er Ove Kjellberg, som også deltok på stevnet i Belgia.

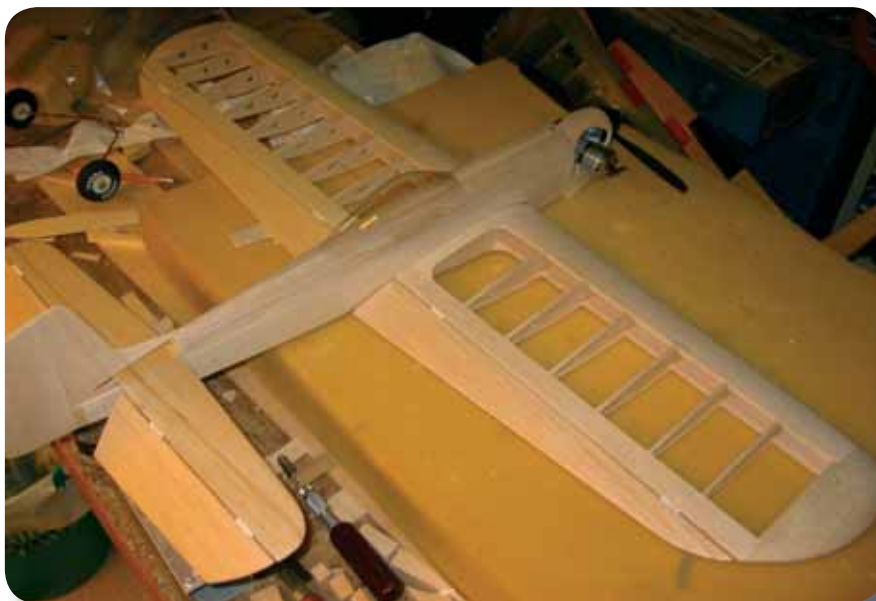

Super Screamer under bygging!

Nostalgi hos Clamer



Super Screamer ferdig trukket!



Tommy ferdig trukket!



Super Screamer prøvefløyet!

Vi hadde en kort karriere innen Team Race også. Bjørn var en mester i å bygge, og sørget for perfekt lakking. Modellen han bygget var Startiger av belgieren Neri Bernard. Den var som de fleste den gangen utstyrt med en Oliver Tiger 2,5. Jeg var pilot og Bjørn var mekaniker. Jeg kan bare huske en konkurranse hvor vi deltok. Det var Nordisk Landskamp på Bromma tidlig på 60-tallet, der vi nådde til finalen. En av de andre i finalen var Kjell Rosenlund. Bjørn og jeg ledet finalen lenge, helt til kompresjonsskruen skrudde seg opp og forsvant!

Bjørn var en kunstner til å tegne og konstruere modeller. I 1957 konstruerte han Screamer. En stuntmodell for DA 2,5 og med flaps. I 1960 kom en modifisert utgave med navnet Super Screamer, med en ED Racer 2,46. Denne modellen fikk jeg dessverre ikke bygget før i 2008!

Bakgrunnen for min interesse i OTS-modeller fikk jeg i 2008, da klubben jeg var medlem i da jeg var stasjonert i Tyskland, feiret 50-års jubileum. I forbindelse med jubileet var modeller fra denne tidsperioden, som Blue Pants, spesielt invitert. I 2006 bygget jeg en ny Blue Pants, tegningen hadde jeg jo liggende!

I OTS-konkurransen sommeren 2008 vant jeg OTS-klassen med min Blue Pants og Oliver Tiger 2,5.

På høsten begynte tanken på å spire om å bygge en norsk konstruksjon og bruke en norsk motor til neste års konkurranse. Som sagt så gjort, tegningen til Bjørns Super Screamer ble funnet frem og byggingen startet. For at jeg ikke skulle kjede meg med bare en modell, startet jeg også byggingen av Tommy, en annen norsk konstruksjon fra 1955. Tommy er konstruert av Bjørn Sverre Ellingsen, som var en av medarbeiderne til produsenten av David-Andersen dieselmotorer.

Begge modellene ble bygget på tradisjonelt vis og trukket med rødt modelspan og klar-dopet. Dessverre hadde jeg ikke et bilde av originalmodellene, men som erstatning brukte jeg de norske fargene.

I Super Screameren monterte jeg en DA Drabant, jeg tror den koste 89 kroner i 1960. Det var forresten penger som jeg hadde fått av min bestefar! Tommy ble motorisert med min eldste DA 2,5. Det var den samme motoren jeg brukte i min første Blue Pants fra 1959.

Super Screameren ble prøvefløyet først. Den fløy hele OTS-programmet uten problemer. Drabanten gikk fint, men den vibrerte ganske mye.

Den gamle DA-motoren i Tommy var ikke så lett å starte. Jeg måtte bruke ekstra castor for å få den til å tenne.

På grunn av vibrasjonsproblemene med Drabanten kom det sprekker i kroppen både her og der. Jeg tror at noe av problemet kommer at jeg har brukt for bløt balsa, men også at Drabanten vibrerer en god del.

Under stevnet i Tyskland sommeren 2009 kom jeg på 2. plass med Super Screameren og Drabanten. Da var det blitt så mye sprekker i kroppen at det var nødvendig med lynlim mellom omgangene!

I vinter har jeg forsterket modellen både her og der. Motorene er sendt til Yatshenko i Ukraina for sylinderkromming og avbalansering. Forhåpentligvis er problemene med start og vibrasjoner løst til årets sesong.

For ikke å være arbeidsløs denne vinteren har jeg bygget en norsk OTS-modell fra 1951. Konstruktøren er Ulf Tønnesen og han ble Norgesmester med denne modellen i 1951. Det kan kanskje bli noen ord om den i et senere LINA.

Linflygets Dag 2010



I den första semifinalen i Combat möttes juniorerna och F2D-färskingarna Tobias Gustafsson och Lucas Östman. Ett antal lintrassel och få klipp (om ens några) gjorde att båda två fick en slutpoäng med ett minustecken framför, men Lucas vann tack vare den lilla marginalen på 18 poäng. Om man är lite oerfaren är det lättare att flyga mot en erfaren pilot då denne oftast kan avvärja ett antal situationer. Men övning ger färdighet och snart kommer båda dessa talanger vara svåra att möta.



I den andra semifinalen i Combat möttes Johan Larsson och Håkan Östman. Erfarenhet är bra att ha ibland och det hjälpte båda piloterna att hålla sig uppe hela heatet. Med lika tid blir det antal klipp som avgör och nu tog Håkan 3 klipp medan Johan nöjde sig med att ta hela serpen i 1 klipp. Och det vinner man inte på!



Leif Sundvall kom från Lidingö och flög till sig en fjärdeplats i Semistunten. Domarna Lennart Nord och Ove Andersson syns i bakgrunden. Lyckligtvis slapp de sitta inlindade i filtår utan kunde passa på att njuta av vårvädret mellan flygningarna.

Då världscuptävlingen i Bitterfeld har slutat med TR blev helgen vid första maj "ledig" och då var Kjell Axtelius & co i Galax inte sena att boka in detta datum. Ett lyckat drag då Västerås visade sig från en solig och fin sida (vilket vissa av boendeort färgade tycker att staden alltid gör....).

Ovanligt många piloter dök upp till start och det blev flygning i stort sett hela dagen för att hinna med allt.

Ove Kjellberg försvarade sin speedseger från förra året genom att pressa ut ytterligare kraft ur sin 1.5-motor och sätta nytt svenskt tävlingsrekord (igen!).

I Combaten blev det debut för Tobias från Vänersborg. Han har ju tävlat i Semsitunt, Slow och 1.5 tidigare men aldrig F2D. Nu blev det 2 vinster och en 4:e plats. En ännu bättre junior var Lucas Östman som gick hela vägen till final innan hans fader fick stopp på honom. Eller var det en förlust på grund av överdriven respekt för äldre familjemedlemmar?



Ett nygammalt tillskott i cirkeln är Uffe Nygren, numera boende i närheten av Östersund. Han flög lina för en sisådär 20-25 år sedan och har nu lockats tillbaka igen för att flyga TR och GY tillsammans med Håkan Östman.



Depån för speedflygare är numera ett välbesökt ställe vid svenska tävlingar, inte minst för att vi har klassen Semi-speed. Sedan finns det ju alltid nyfikna.

Linflygets Dag 2010

Resultat Linflygets Dag 2 maj 2010

Speed Open (km/h)

Placering, Namn	Klubb	Klass	1	2	3	%
1 Ove Kjellberg	Solna MSK	1,5 cc	206,8	0	0	104,0
2 Per Stjärnesund	Västerås MFK	F2A	284,3	283,9	285,7	96,6
3 Therese Stjärnesund, J	Västerås MFK	F2A	178,0	0	0	60,2
4 Göran Fällgren	MFK Galax	F2A	0	0	0	0
4 Jan Gustafsson	Västerås MFK	F2A	0	0	0	0
4 Ove Kjellberg	Solna MSK	F2A	0	0	0	0
4 B-O Samuelsson	MFK Galax	F2A	0	0	0	0

Gällande rekord:	FAI	295,5 km/tim
	1,5 cc	198,7 km/tim (Galax Open -09)
Nytt rekord.	1,5 cc	206,8 km/tim (Linflygets Dag -10)

Semispeed (km/h)

Placering, Namn	Klubb	1	2	3
1 Bengt Martinelle	MFK Gamem	158,8	0	0
2 Jonathan Karlsson Jr.	Karlskoga MFK	0	147,0	152,5
3 Nicklas Ericksson	Karlskoga MFK	152,2	0	0
4 Per Stjärnesund	Västerås MFK	147,9	0	0

Semistunt

Placering, Namn	Klubb	1	2	3	Summa
1 Claes Samuelsson	S Dalarnas MFK	981	1045	1043	2088
2 Rudolf Ross	Karlskoga MFK	870	888	984	1872
3 Björn Ohlzon	Karlskoga MFK	0	656	994	1650
4 Leif Sundvall	Lidingö MFK	699	685	766	1465
5 Jerker Vinnå	MFK Red Baron	384	0	857	1241
6 Tobias Gustafsson, J	Vänersborgs MFK	588	614	428	1202
7 Lars Englund	Karlskoga MFK	310	368	457	825
8 Micha Savemo, J	Vänersborgs MFK	132	160	0	292
9 Gösta Bengtsar	MFK Red Baron	62	141	62	203

Semistunt Junior

Placering, Namn	Klubb	Summa
1 Tobias Gustafsson, J	Vänersborgs MFK	1202
2 Micha Savemo, J	Vänersborgs MFK	292

Goodyear Racing

Placering, Namn	Klubb	1	2	Final
1 Ulf Nygren/Håkan Östman	Östersunds MFK/Väsby MF	5.37	-	10.04
2 Niklas Karlsson/B-Å Fällgren	Karlskoga MFK	58 v	-	12.40
3 Lennart Nord/Jerker Vinnå	MFK Red Baron	98 v	-	59 v

F2D Combat

Placering, Namn	Klubb	1	2	3	4	5
1 Håkan Östman	Väsby MF	V1(340)	V6(240)	V11(296)	V15(540)	V16(340)
2 Lucas Östman, J	Väsby MF	V4(174)	F9(-46)	V12(270)	V14(-54)	F16(4) V(Fly off)
3 Johan Larsson	Vänersborgs MFK	V5(240)	V7(240)	F12(260)	V13(240)	F15(340) F(Fly off)
4 Tobias Gustafsson, J	Vänersborgs MFK	F3(256)	V8(VO)	V10(254)	F14(-72)	
5 Bengt Åke Fällgren	Karlskoga MFK	V3(420)	F6(-54)	F13(52)		
5 Lennart Nord	MFK Red Baron	V2(340)	F7(114)	F11(288)		
5 Marie Ohlzon	Karlskoga MFK	F1(250)	V9(120)	F10(228)		
8 Niklas Karlsson	Karlskoga MFK	F4(-154)	F8(Dq)			
8 Björn Ohlzon	Karlskoga MFK	F2(80)	F5(-78)			



Combat-finalen blev en intern familjen Östman-uppgörelse.



Tobias flyger Semistunt.



Therese flyger speed.



SLIS medlemsmatrikel 2010

Abrahamsson	Ingvar	Volontärbacken 5B	372 32	Ronneby	0457-155 84
Ahlström	Staffan	Pastoratstigen 4	236 33	Höllviken	040-45 53 66
Allan	Jan	Askrikevägen 34	181 46	Lidingö	08-767 36 01
Andersson	Ove	Åsgatan 2 C	724 63	Västerås	021-13 17 42, 070-2228896
Andersson	Tord	Hammarögatan 5	691 35	Karlskoga	0586-349 69
Aronsson	Göran	Finnströmsvägen 8	548 32	Hova	0506-309 31
Asplund	Lars	Emmavägen 3	139 40	Värmdö	08-57 14 05 13
Assermark	Gert	Vallgatan 9	643 32	Vingåker	0151-101 14
Axelsson	Nils-Åke	Barrstigen 19	144 62	Rönninge	08-532 529 65
Axtilius	Kjell	Huldrestigen 9	141 73	Segeltorp	08-774 49 15
Bagge	Johan	Lokegatan 24	602 36	Norrköping	011-36 52 49
Barck	Raimo	Hartrajet 16	757 56	Uppsala	018-31 57 67, 0706-93 77 39
Bejhem	Mats	Lövstavägen 96	194 42	Uppl Väsby	08-59 03 03 97
Bengtsar	Gösta	Panelvägen 6	122 44	Enskede	08-93 42 53
Bjernby	Jan	Box 17	439 03	Fjärås	0300-54 04 38
Björnwall	Erik	Blomstervägen 6	372 94	Listerby	0457-175 64
Blom	Willy	Evalundsvägen 40	138 34	Älta	08-773 32 72
Borg	Lars Erik	Ripgatan 20	582 37	Linköping	013-31 38 10
Brodén	Gunnar	Pennygången 61	414 82	Göteborg	031-82 84 08, 070439 56 60
Börjesson	Karl-Erik	Böckerassvägen 2, Svenska	439 73	Fjärås	0300-54 01 39
c/o Carlerud	MFK Red Baron	Evalundsvägen 68	138 34	Älta	
c/o Ottosson	MFK Snobben	Olas Väg 13	295 73	Nymölla	044-546 63
Cantatore	Antonello	Via S.Olivieri n.201	IT-66100	Chieti, ITA	
Carlerud	Jan	Evalundsvägen 68	138 34	Älta	08-55 61 90 52
Ehlin	Conny	Heden 33	780 53	Näs	
Ekström	Staffan	Klockarevägen 10H	247 34	Södra Sandby	046-514 75
Englund	Lars	Lägervägen 20 B	713 34	Nora	
Eriksson	Esbjörn	Östermalmsvägen 27	619 31	Trosa	08-646 14 04
Eriksson	Lars	Sveavägen 22A, nb	811 40	Sandviken	026-27 00 26
Eskilsson	Alf	Ringgatan 17	434 41	Kungsbacka	0300-777 66, 073-040 76 13
Falk	Valdemar	Hällbygatan 32D	752 28	Uppsala	018-51 57 31
Falk	Örjan	Fågelbovägen 3B 1 tr	611 36	Nyköping	070-740 88 24
Ferm	Jonny	Box 134	594 04	Moholm	0506-208 21
Franzén	Mats	Hyttegatan 61	661 42	Säffle	0533-171 17
Friberg	Håkan	Fornminnesvägen 5	141 70	Segeltorp	08-646 34 25
Frinndal	Arne	Källängsvägen 26	181 44	Lidingö	08-765 58 69
Fällgren	Bengt Åke	Oxelögatan 20A	613 33	Oxelösund	0155-328 47
Geschwendtner	Jens	Lundeager 28	DK-2791	Dragør, DEN	
Gornitzka	Hans	Källängsvägen 36	181 44	Lidingö	08-765 58 32
Gustafsson	Jan	Björnskogsgränd 93	162 46	Vällingby	08-759 60 98
Hallgren	Fredrik	Hagalundsvägen 3D	618 33	Kolmården	011-39 27 20
Helmbro	Lars	Castorvägen 3	461 59	Trollhättan	0520-974 08
Hogström	Jan Åke	Gullregnsvägen 6C	434 44	Kungsbacka	0300-173 54
Hune	Dan	Stillingvej 220	DK-8471	Sabro, DEN	
Husso	Matti	Karhumäentie 11	FIN-71480	Kurkimäki, FIN	
Isacson	Johan	Runda Vägen 26 A	167 51	Bromma	08-25 37 60
Jansson	Ingvald	Ängabacken 48	692 36	Kumla	019-58 11 04
Jansson	Alf	Sturegatan 4	692 35	Kumla	019-57 84 30
Jansson	Kristian	Värhagavägen 6	461 98	Trollhättan	
Jarnola	Ilkka	Siikatie 3	FIN-01490	Vantaa, FIN	+35 840 5151196
Johannesson	Håkan	Lingonvägen 31	448 37	Floda	0302-317 00
Johansson	Christian	Hantverksgatan 31B	572 34	Oscarshamn	0491-771 27
Johansson	Peter	Skogsbacken 12	172 41	Sundbyberg	08-28 51 19
Johansson	Dan	Krokvreten 10	746 91	Bålsta	
Kainulainen	Kauko	Väderstrecksgatan 12	418 31	Göteborg	031-53 51 03
Karlsson	Gunnar	Lädersättravägen 99, 4 tr	176 70	Järfälla	08-581 718 04
Karlsson	Ingemar	Tureborgsvägen 5c	451 33	Uddevalla	0522-372 66
Karlsson	Leif	Björnvägen 20	137 31	Västerhaninge	08-500 10 600
Karlsson	Stefan	Smedvägen 24	691 53	Karlskoga	0586-538 90
Karlsson	Sven	Guldringen 6	426 52	Västra Frölunda	
Kolberg	Harry	Måltrostvägen 38	N-3617	Kongsberg, NOR	
Kossmann	Jan	Alice Tegnér's väg 7	146 38	Tullinge	08-778 42 82
Kudsk	Anders	Vigerslev Alle 60, 3 tr	DK-2500	Valby, DEN	
Kärroman	Leif	Almekärrsvägen 103	444 39	Lerum	
Lagerqvist	Stefan	Knostervägen 17	141 71	Segeltorp	08-708 92 26
Larsson	Ingemar	Forbondegatan 14	462 41	Vänernsberg	0521-672 12, 0703-40 44 05

SLIS medlemsmatrikel 2010

Larsson	Per	Ånestadsgatan 79	603 70	Norrköping	011-14 28 93
Lindgren	Björn	Armevägen 23 4 tr	974 43	Luleå	
Lindholm	Alf	Jägargatan 7	FIN-10650	Ekenäs, FIN	
Lindström	Svante	Allévägen 10	806 28	Gävle	026-19 71 62
Lindström	Tobias	Åsvägen 6	138 36	Älta	08-773 25 11
Linné	Erling	Kronobergsgatan 11	287 31	Strömsnäsbruk	0433-20852
Lyhne-Hansen	Niels	Gormsvej 14	DK-7080	Børkop, DEN	
Löfroth	Niklas	Lagmansgatan 10A	654 60	Karlstad	054-18 95 15
Magnusson	Lennart	Åsedavägen 16	360 76	Älghult	0481-632 52
Malila	Lauri	Rue Du la Gare 9	CH-1347	Le Sentier, SUI	
Martinelle	Bengt	Skälläng	610 27	Vikbolandet	0125-131 91
Martinson	Sven-Eric	Valbyvägen 108	439 73	Fjärås	0300-54 08 57
Mellström	Bengt	Dejegatan 20	572 51	Oskarshamn	0491-198 82
Meltzer	Clamer	Fiolsvingen 16	N-7050	Trondheim, NOR	
Meurling	Peter	Bergstigen 8	182 78	Stocksund	08-753 23 28
Nerback	Hans	Mornäs 152	780 68	Transtrand	0280-221 60
Nilsson	Lennart	Svartbäcksgården 661	136 59	Haninge	08-745 12 03
Nilsson	Ingvar	Källbäckstrydsgatan 11 B	507 31	Brämhult	033-23 04 05
Nilsson	Per Fredrik	Linnégatan 23	413 04	Göteborg	
Nord	Lennart	Åkervägen 5e	135 53	Tyresö	08-712 42 47
Norström	Stellan	Erstaviksvägen 68	138 36	Älta	08-773 23 75
Nygren	Hans	Barbrogatan 2A	783 30	Säter	0225-504 64
Nygren	Ulf	Dvärsätt 1487	835 41	Dvärsätt	0640-183 66
Odsjö	Magnus	Lövdalsvägen 45	141 73	Segeltorp	08-711 70 54
Ohlzon	Björn	Kometgatan 19	415 20	Göteborg	0587-710 31
Ohlzon	Marie	Mellqvistgatan 7	652 19	Karlstad	
Olesen	Uffe	Tranevej 39	DK-7480	Vildbjerg, DEN	
Olsen	Jörgen	Majdal 10	DK-2770	Kastrup, DEN	
Olsson	Göran	Gyllenstiernas väg 20	183 56	Täby	08-15 83 20
Olsvold	Norvald	Finstadssletta 161	N-1475	Finstadsjordet, NOR	
Orrgård	Arne	Bränneribacken 6	135 53	Tyresö	08-712 59 66
Persson	Sten	Påslöckegatan 26	302 30	Halmstad	
Pettersson	Bo	Rönningevägen 2B	144 61	Rönninge	08-545 434 88, 0733-18 72 23
Pontan	Sven	Lundagårdsv. 10 A	163 51	Spånga	08-777 37 11
Rasmussen	Jesper Buth	Almavej 8	DK 9280	Storvorde, DEN	+45 98 31 91 98
Rasmussen	Ib	Bøgevangen 19	DK-8310	Tranbjerg, DEN	
Roos	Lars	Klörupsvägen 35A	231 51	Trelleborg	0410-448 26, 070-344 05 86
Ross	Rudolf	Svedjevägen 11	691 36	Karlskoga	0586-559 77
Sahlin	Conny	Ulvsta	730 50	Skultuna	021-71218
Samuelsson	Bengt Olof	Vetevägen 15	187 69	Täby	08-756 22 74
Samuelsson	Claes	Yttre Heden 168	783 90	Säter	0225-330 83, 073-401 67 41
Schou	Bjarne	Nödkaer Alle 84	DK-8270	Höjbjerg, DEN	
Schramm	Peter	Hagagatan 15	652 20	Karlstad	
Selstam	Ulf	Ulvåsen 101	438 94	Härryda	0704-50 86 40
Seppälä	Aaro	Pihatörmä 6 F 29	FIN-02240	Esbo, DEN	
Steffensen	Ingolf	Vardevn 4B	N-1440	Drøbak, NOR	
Stjärnesund	Per	Snöstormsgatan 15	723 50	Västerås	021-80 42 34
Strandgård	John	Heidenstamsgatan 33 1 tr	754 27	Uppsala	070-530 52 81
Strömbäck	Kent	Finspångsvägen 533	605 80	Svärtinge	011-33 11 44, 0708-431140
Sundvall	Leif	Odenvägen 1b	181 32	Lidingö	08-767 55 73, 070-433 51 00
Svensson	Per Arne	Gräslöksgatan 34nb	754 46	Uppsala	018-22 34 10
Södergren	Staffan	Körsbärsvägen 3	152 52	Södertälje	08-55 03 12 17
Theorin	Henrik	Söderljungsgatan 6	507 62	Borås	033-15 65 84
Thomsson	Berth	Stemkumlavägen 3E	621 46	Visby	0498-21 20 50
Torgersen	Ole	Lyngveien 9	N-2830	Raufoss, NOR	+47 611 92 585
Törneman	Casper	kalvhagsvägen 1	181 31	Lidingö	
Törneman	Claes	Kalvhagsvägen 1	181 31	Lidingö	08-765 68 37
Vassbotn	Per	Box 5615, Voiebyen	N-4677	Kristiansand, NOR	
White	William	Ringvägen 34N	614 33	Söderköping	0121-158 13
Wigertz	Björn	Box 10008	507 10	Borås	
Vinnå	Jerker	Safirgränd 12, 2 tr	126 79	Hägersten	08-5490 09 47
Wold	Jan	Ödegårdsvägen 49	N-1911	Flateby, NOR	
Åkerdahl	Thomas	Arrendevägen 11	743 34	Storvreta	018-25 22 45
Östermark	Evert	Sundregatan 3	621 43	Visby	0498-21 39 15
Östman	Håkan	Girestavägen 4	194 55	Uppl Väsby	08-59 08 85 44

TIPS från coachen:



Limburk

Lim, som innehåller vatten som lösningsmedel, kan förvaras i en plastburk med tättslutande lock. Burkens lock förses med ett hål, som passar till limflaskans pip med god tätning. I burken läggs vått hushållspapper ända upp till pipen.

Den smala pipen på bilden fungerade omedelbart, så snart limflaskan lyftes ur burken, trots att limmet inte använts nyligen.

Idé stulen från Model Airplane News, juli år 1976.

/Willy Blom

Glasögon!

Michael Ramsey, Aerobatic-radioflygare, propagerade i januari-numret av Model Aviation för solglasögon med "Extreme Glare Technology" (XG Lenses) från "Zurich Sunglasses". Själv hade han dålig syn och beställde därför "riktiga glasögon" (prescription glasses), extramörka med "rose tint", eftersom "rose tint" lär ge bra kontrast till moln. Pris för receptglasögonen blev för honom totalt 213 USD. Enligt hemsidan kostar pilotglasögon ca 70 USD och "original" ca 60 USD, Glasögonen är ej av polaroidtyp, som lär vara förbjudna inom civilflyget, då LCD-skärmar kan bli oläsliga.

I övrigt se: www.extremeglaresunglasses.com

/Willy Blom

Ny T/R-motor från ungerska Moki-fabriken!



Från Ferenc Orvos i Ungern har vi fått ett foto på nya Moki-motorn avsedd för Team Racing. Ferenc och Attila har redan börjat använda motorn och gjort 3,18 vid tävlingar i Italien samt vunnit världscuptävlingen i engelska Barton. Mer info kommer att finnas på www.bumacofly.atw.hu.

Tobias återigen bäste junior i Västergötland



För andra året i rad blev Tobias Gustafsson från Vänersborgs Modellflygklubb utsedd till bäste junior i Västergötland. Denna gång för 2009. Vid Västergötlands Flygsportförbunds årsmöte fick han mottaga blommor, diplom och ett stipendium.

NOSTALGI-TIPS

från coachen:

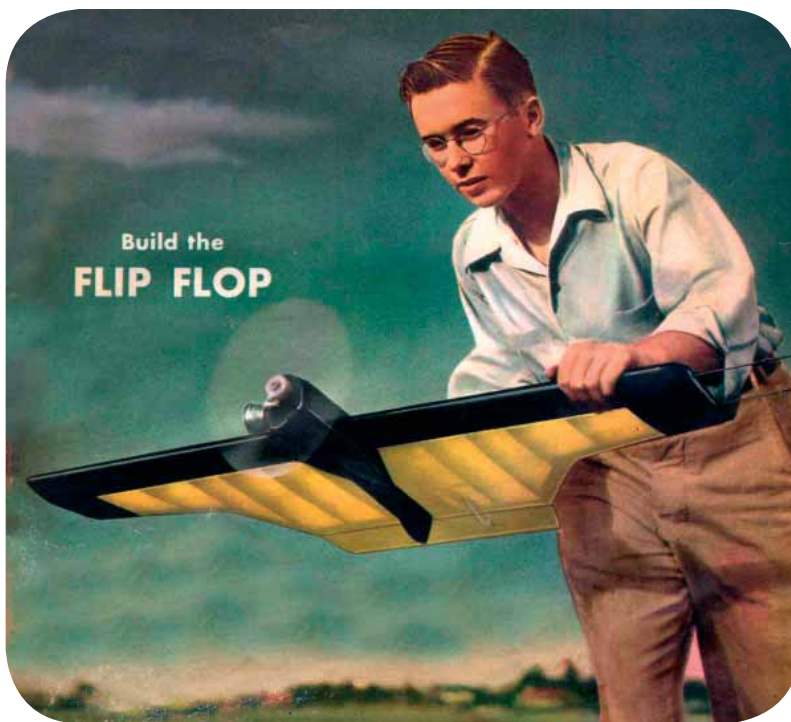

Flip-Flop - ingen flop i bygglokalen !

Varför inte bygga en Flip-Flop i vinter? Och kanske skala upp den för 2,5 cc? Ursprungligen publicerades ritningen i Flying Models från december 1948 och benämndes då som en 0.5 cc stuntmodell. Som konstruktör anges Ray Borden

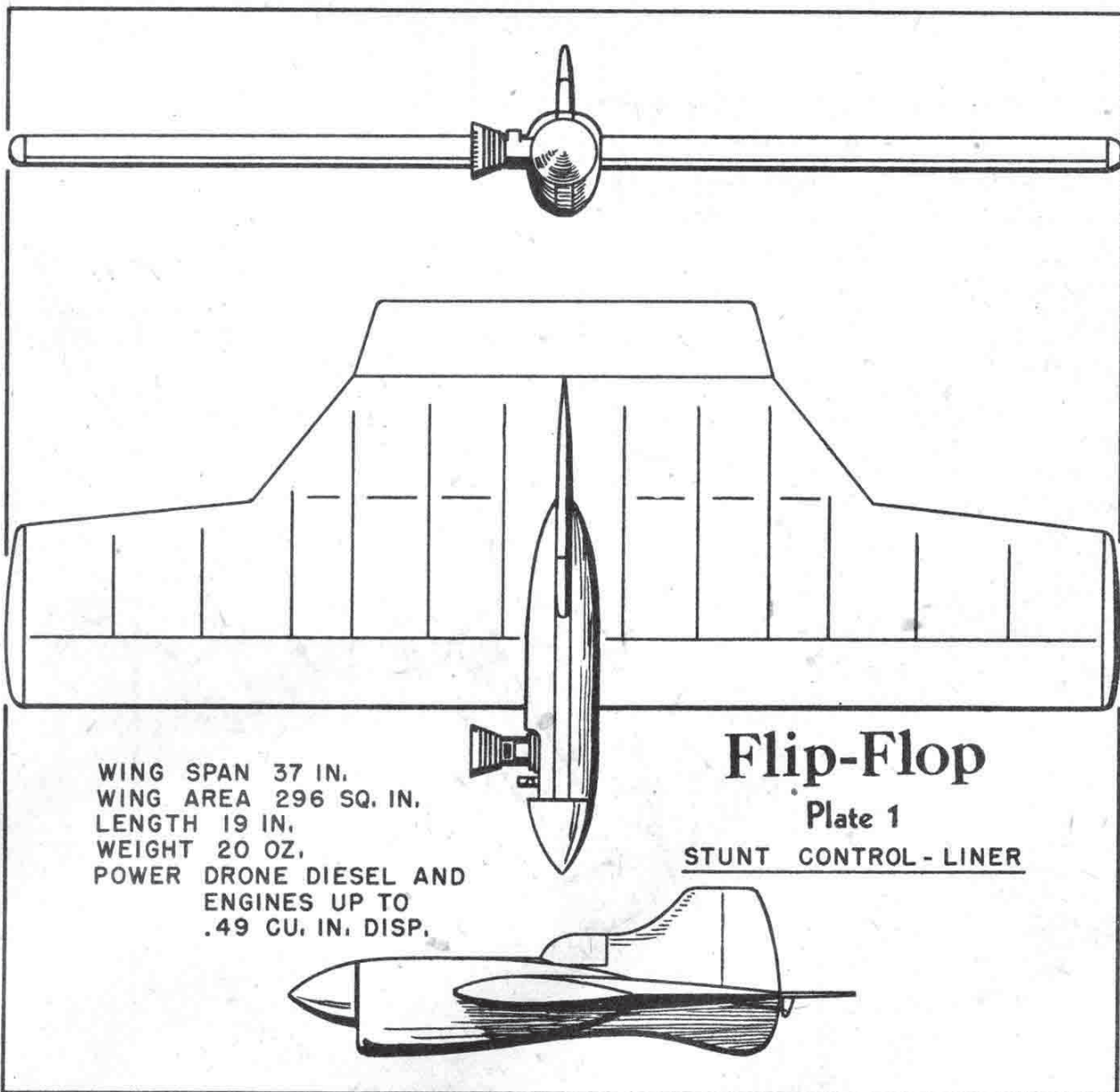

LINA tipsar om:

Böcker



Besöker man väl sorterade bokhandlare eller (flyg-)museer i Tyskland slås man av hur mycket flyglitteratur som publicerats enbart de senaste åren. Huvuddelen är mycket läsvärt. Denna boks engelska (!) författare försöker berätta Luftwaffes historia och gör det på ett mycket bra och intressant sätt. I kronologisk ordning behandlar kapitlen Luftwaffes historia och texten kompletteras med ett stort antal foton.

Den inbundna boken är på 176 sidor och innehåller ca 275 bilder. Den är på tyska men finns även på engelska i originalutgåvan.

Die Luftwaffe

"Die Geschichte der deutschen Luftwaffe im Zweiten Weltkrieg"

av John Pimlott

2008 Neuer Kaiser Verlag GmbH

ISBN 978-3-7043-6040-3

www.kaiserverlag.com



LINA tipsar om:

Böcker



Bortsett från en kortare inledning om flygets historia är detta en ren uppslagsbok om olika flygplanstyper. Naturligtvis inte alla som funnits men ändå ganska omfattande. Bland annat hittar man både Draken och Gripen. Listningen är inte alfabetisk utan uppdelad i kapitel efter olika epoker och därefter sorterad på de årtal modellerna presenterades. Kanske inte en bok man sträckläser utan mer har som källa då man vill veta mer om något visst flygplan.

Den inbundna boken är på 175 sidor och innehåller data & foto på ca 160 flygplanstyper. Boken är på tyska.

Flugzeuge

"Von den Gebrüdern Wright zum Airbus A400M"

2009 Garant Verlag GmbH

ISBN 978-3-86766-355-7

www.garant-verlag.de



Kuopio Classic i Finland



Deltagarna med sina klassiska modeller.

Vid årets tävling i Kuopio den 17 juli flögs Classic och X-klass. Tävligen gynnades av fint väder och Matti Husso måste ha goda kontakter med vädergudarna. Han var dessutom både tävlingsledare och deltagare och han skötte allt bra som vanligt. Domare denna gång var Jussi Husso och Juuso Huhturi. I Classic deltog 7 piloter och i X 2 piloter. Det var det vanliga antalet deltagare men man tycker att vi borde få flera som flyger X-klassen. Tyvärr är återväxten dålig.....

Resultat Kuopio Classic 17/7 2010

X- klass

Placering, Namn	1	2	Totalt
1. Risto Heiskanen	69	65	134
2. Mikko Hujanen	55	56	111

F2B Classic

Placering, Namn	1	2	3	2 bästa	Klubb	Modell	Motor
1. Juhani Karhunen	274	280	278	558	Vlk	Arf Nobler	Brodak 40
2. Mikko Husso	234	272	277	549	KiHu	Nakke	OS 40
3. Elias Mayer	249	274	272	546	Vlk	Arf Nobler	Fox 35
4. Tuomas Juutinen	175	250	251	501	KiHu	Nakke	OS 40 FP
5. Jukka Juslin	219	255	244	499	?	Arf Tutor	OS 40 (Flög på dispens)
6. Alf Lindholm	224	230	238	468	Emfk	Thunderbird	Fox 35
7. Matti Husso	195	209	214	423	KiHu	Ässä	OS 40 FP



Alf Lindholm med sin Thunderbird.