

nr 3-02

# LINVA



## SM 2002



Lennart Nord:  
VM-2002

Lars Roos:  
SM-2002







## VETERAN STUNT- CLASSIC STUNT!?

Jag har under några år haft funderingar på om det kanske är läge att damma av våra "gamla" stuntkärror och träffas någon lördag/söndag ev. nästa år och flyga och "tjöta", ingen tävlingsstress alltså. Tanken är att få igång "de gamla rävarna." Det finns säkert en hel del som har sina maskiner kvar. Det kan ju också tänkas att vi som är aktiva nu bygger varsin classic-stunter. Självt har jag ett par stycken. Även mindre modeller duger naturligtvis, det finns gott om modeller för 2,5-3,5 cc från den tiden.

T.ex. Peacemakern som finns i olika storlekar. Jag har pratat med Lina- redaktören Niklas och "hjälpredaktören" Lars om detta och de håller med om att idén är god. Om du är intresserad så slå en signal till mig eller skriv en rad. LÅT OSS STARTA EN NORD-ISK "CLASSIC-STUNT"-RÖRELSE!!

Hälsningar, Alf Eskilsson  
Ringgatan 17  
434 41 Kungsbacka  
0300-77766



### Nifty New Product

Adjust neutral and throw ratio  
through one small hatch  
without disconnecting anything

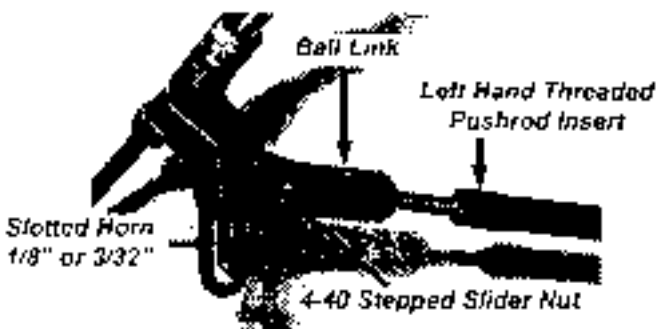

LH PR Insert . . . . \$3.95  
Slider Nut . . . . . \$ 1.50  
Ball Link . . . . . \$1.50  
Double Horn . . . . . \$7.95  
Single Horn . . . . . \$6.95  
CF Pushrod . . . . . \$ 10/Ft

Tom's Building Service  
377 Pueblo Pass  
Anniston, AL 36205  
(256) 820-6970 Voice  
(256) 820-6877 Fax  
tom\_morris@prodigy.net

## Clamer Meltzers – Escapade

Her er noen bilder av min Escapade (Claus Maikis konstruksjon) som akkurat er testflyet. Den veier 1390 gram med Stalker .51 RE, og flyr meget bra føler jeg etter noen få turer.

Den er trukket med rødt modelspan, og farget lakk på kroppen. Den er bygget fra et byggesett produsert av Axel Jungherz (Lassogeier).

Clamer Meltzer

# LINA

COMBAT • GOOD-YEAR • SPEED  
STUNT • TEAM RACE

LINA – Nyhetsbladet för medlemmar i Sveriges Linflygares Intressefrämjande av Stunt. Bladet behandlar dock alla former av linflyg. Syftet med Slis och Lina är att bidra till linflygets utveckling genom spridning av kunskap, skapa kontakter, förmedla nyheter publicera ritningar samt informera om tävlingar och resultat.

Lina utkommer med 4 nummer per år. Ansvaret att sätta samman tidningen delas av Lars Roos och Niklas Löfroth. Bidrag till innehållet emottages tacksamt av redaktionen! Ingen censur eller förkortning av inkomna bidrag utan bidragsgivarens tillstånd. 1 års medlemskap inom Sverige kostar 100,-, övriga Norden och Europa 130,-, samt Övriga världen 140,-. Pengarna sätts in på Pg 96 34 51-0.



### SLIS Websida OBS! ny länk:

<http://w1.877.telia.com/~u87719545/SLIS/>

### Ordförande:

Staffan Ekström  
Klockarevägen 10H  
247 34 Södra Sandby  
046-514 75  
staffan.ekstrom@  
telia.com

### Kassör:

Ove Andersson  
Åsgatan 2C  
724 63 Västerås  
021-13 17 42

### Sekreterare:

Jan Kossmann  
Alice Tegnér's väg 7  
146 38 Tullinge  
08-778 42 82  
jan.katta@swipnet.se

### Redaktör, tryck och distribution:

Niklas Löfroth  
Hantverkaregatan 19  
654 60 Karlstad  
054-18 95 15  
niklas.lofroth@  
justnu.se

### Redaktör:

Lars Roos  
Klörupsvägen 35A  
231 51 Trelleborg  
0410-448 26  
lars.roos@sydnet.net

## Rapport från nya ordförande!



Som ny ordförande för SLIS tänkte jag skriva lite om mig själv och en del av mina funderingar på det svenska linflygets framtid.

Som för de flesta andra med hus och familj är tiden till linflyg begränsad. Jag har en ganska ointresserad men förstående hustru, som utan protester släpper iväg mig på träningspass och tävlingar var de än må vara. Jag skulle vilja ha mer tid att få andra intresserade av linflyg, kanske blir det mer i framtiden.

Vi har en väldigt bra och välgjord medlems-tidning. Om man ser på tidningens kvalitet i förhållande till hur många medlemmar vi är, och därmed resurser, finns det inte många, om ens någon, som kan mäta sig med LINA. Vi får bara hoppas att redaktörerna Niklas

och Lars kan och orkar fortsätta. De gör ett utmärkt jobb. Men övriga medlemmars bidrag och hjälp behövs också för att fylla tidningen.

Jag tycker att vi måste få in fler artiklar i Modelflygnytt. Det är ju så att de som läser LINA redan har fastnat för linflyget. Om vi ska öka intresset för linflyget i Sverige måste vi synas så mycket vi kan.

Med en förhandstitt på numret av LINA ni håller i er hand kan ni förvänta er ett fullspäckat nummer med bl.a. reportage från flera tävlingar, inklusive VM och SM.

Till slut  
God Jul o Gott Nytt År

Staffan Ekström

## INNEHÅLL I DETTA NUMMER:

• <b>Clamers Escapade</b> av Clamer Meltzer.....	2
• <b>Classic Stunt</b> av Alf Eskilsson .....	2
• <b>SM 2002 Tullinge</b> av Lars Roos .....	4-7
• <b>Finska stunttävlingar 2002</b> av Alf Lindholm .....	8-9
• <b>40 år som stuntflygare</b> av Alf Eskilsson .....	10-11
• <b>F2D rapport från VM i Sebnitz</b> av Lennart Nord .....	12-13
• <b>Resultat och bilder från VM i Sebnitz</b> .....	14-20
• <b>Resultat Limfjord 2002</b> .....	21
• <b>Sekreteraren fattar pennan</b> av Jan Kossmann .....	22
• <b>Resultat: Vårtävlingen &amp; Kga Mästaren</b> .....	23
• <b>Västkusträffen 2002</b> av Lars Roos .....	24-27
• <b>Norska Mästerskapen 2002</b> av Clamer Meltzer .....	28

**Omslagsbild:** Hela F2B gänget från SM i år fick åter pryda omslaget.





## TEAM SKÅNE (M FL) PÅ SM

**L**ite minnen från en trevlig helg med likasinnade kamrater! "SM-äventyret" startade redan på fredagen vid 10-tiden från Staffans place i Södra Sandby. Varmt var det också, som tur var hade Staffan skaffat bil med luftkonditionering. Bra initiativ!

Första målet på resan, förutom fikapausen vid Vätterns strand, (uppe på backen intill motorvägen var det visst) var förbundsexpeditionen i Norrköping, där vi skulle hämta SM-plaketterna. Det var ju lite kul för där hade jag aldrig varit. Där hälsade vi på Elisabeth som jobbar där. På kontoret var det 30 grader varmt. Hon tyckte absolut att SMFF:s medlemmar skulle samlas ihop till en AC-anläggning!

Näväl., resan fortsatte och snart var vi framme på F 18, där vi stötte på Erik och Mia Björnwall som redan visste vilket rum vi skulle bo i och portkod och allt. Jag hade aldrig varit där förut och blev ganska imponerad av den fina förläggningen och omgivningarna överhuvudtaget.

Med denna detalj avklarad stack vi ut till banänden för att montera ihop kärorna och testflyga lite. (Hopmonteringen bestod av fastskruvning av landställ, så tro nu inte att vi

byggt delbara plan!) Därute träffade vi Janne Kossman som kutade runt med gräsklipparen på semistunt och combatcirkeln.

Ett par starter vardera blev det, sedan dog vinden ut totalt och då kändes det lönlöst att flyga mer så vi packade ihop och försökte tänka ut ett ställe att äta på. Men den detaljen hade Erik och Mia (som åkt i förväg) redan tagit hand om, de såg att flitens lampa lyste på "Liza's Mäss" och stannade till för att "reka" (vi var ju på en f.d. militärförläggning, you know...) Det visade sig då att det fanns käk över sedan tidigare på dan så vi var välkomna halv åtta på kycklingklubb med tillbehör! Så löstes det problemet på ett smidigt sätt. Där satt vi och myste i den varma sommarkvällen ute i trädgården. Helrätt kändes det som. Lennart Helje (känd stuntomare) hade också dykt upp i precis rätt ögonblick och fick också kyckling. Han fick betala själv om det nu var någon som trodde något annat...

(Eller var det du som betalade, Staffan??!)

Lördag förmiddag, genomgång 10:00, fast F2B skulle inte börja förrän 13:00, så vi hade gott om tid att träningsflyga. (Semistunten skulle flygas först med samma domare) Team Skånes apparatur fungerade ypperligt, det

måste ha varit nåt i Stockholmsluften. (Team Skåne består av tre medlemmar, Staffan, Lars och Erik, den sistnämnde får också vara med trots att han bor i Blekinge, han tävlar faktiskt för Trelleborg, så... Fast jag tror inte att vi har frågat honom om han vill vara med...) Åter till flygandet. Tobias Lindström, Red Baron, imponerade stort, han skulle mycket riktigt visa sig bli farlig senare. Han flög Eriks "Gamle Svarten-Kestrel" på ett föredömligt sätt. (Den har jag skurit vingen till en gång i tiden, men Tobias lyckades ju bra ändå, haha). Det var kul att se lite nya kärror, t.ex. Jan Kossmans "Psyclone", som flög bra med en Retro Discovery på lugn tvåtakt mest hela tiden. Den hade demonterbar bakkropp.

Redaktören Niklas hade i all hast lagat Cardinalen som fällde ihop vingen vid förra årets Västkustträff. Nu fungerade den nästan bättre än före skadan. Lite konstig motorgång uppstod, Niklas kollade det enklaste först (glödstiftet) och där fanns det ordentligt med sot på spiralen. I med en ny plugg och sen gick Stalkern som en klocka igen!

Ove Andersson flög sin gamla delbara Aros med ST 46:an, Ove säger sig vara intresserad av 4-taktare, jo, ni hörde rätt. Ska bli kul att se vad som komma skall. Lennart Nord, också



Lars Roos startar sin ST60/Patternmaster, Ljöfroth assisterar.



Janne Kossman med cool Psyclone.



Inför hemresan; här bodde vi finfint!



Banketten med god mat och trevligt sällskap!

en röd baron, tränade inte, var upptagen med såna där andra klasser, (han vann visst combat!) Han hade i vart fall en snygg blå Aldrich-Nobler med OS motor i. Lennart flyger bra, men träna inte mer Lennart, för då blir det bara ännu besvärligare för oss andra.

Själva tävlandet började som sagt kl. 13:00 (prick!) och slutade vid middagstid på söndagen och då hade vi avverkat 2 omgångar på lördagen och 1 omgång på söndagen.

Det skulle visa sig bli en kamp mellan Ove och Staffan som Staffan gick segrande ur! På en fin tredjeplats kom Tobias efter tre bra och jämna flygningar. Nöjdare leende får man leta efter, tja möjligen Staffans då förstås! Vi övriga flög också rätt hyfsat men det räckte inte till toppplaceringar denna gång.

Om vädret finns det inte mycket att säga utom att det var fantastiskt hela helgen, ganska svag vind, lite turbulent emellanåt (termikbubblor över asfalten, inte bra...). Det var inte ovanligt med vindkantringar på 90 grader mitt under flygningarna.

Vi fick tid att kolla semistunten också, och kunde konstatera att minst ett par stycken borde börja flyga F2B istället. Det stämde också, nästa säsong börjar åtminstone Johnny Strandgård, Uppsala, flyga F2B.

I semistunt junior blev Johan Larsson, ytterligare en ung man på uppåtgående och son till en annan känd linflygare, riksmästare. Vi gamla gubbar gratulerar!

Man kunde under helgen också se combat, teamracing och speed på nära håll. Mäktat imponerande som vanligt, men hur vågar ni flyga t.ex. speed utan något skyddsnät alls?? Fast det är väl bara vi stuntflygare som är mesiga.

Om inte detta var en helg med MFK Red Baron i medvind så vet jag inte vad! Vinst i combat, 3:e plac. i stunt och i övrigt bra placeringar gjorde att de tog lagguldet också. Det är bara att gratulera! Men stuntguldet fick åka med till Skåne åtminstone!

På lördagskvällen var det enligt tradition bankettens (Lizas Mäss igen). Mycket trevligt med god mat och dryck. Vi avhöll också ett givande SLIS-årsmöte efter banketten där det blev en del ändringar i styrelsens utseende. Rapport i förra numret.

Vi vill passa på att tacka arrangören GALAX (betyder vad?) för en superhelg, allt välordnat med fint boende och ätande, vi behövde inte lämna F18 på hela helgen, mycket bekvämt. Vi vill också gärna rikta ett tack till stuntdomarna, Lennart Helje, Stellan Norström och Willy Blom som gjorde en stabil insats i värmen, samt övriga funktionärer som ställer upp så att vi andra kan flyga av oss!

Enda smolket i glädjebägaren var väl att någon klåfingrig rensade den hopfällbara kiosken på det mesta av innehållet natten till söndagen.

Det var kul att träffa alla gamla och nya linkontrollörer igen!

Team Skåne/Lars Roos



# Bildkavalkad SM 2002



Glada medaljörter från klubben Red Baron!



Johnny Strandgård tog hem segern i Semistunt med sin snygga profil-Cardinal/Stalker 46.



"Mr all-round" Lennart Nord lycklig SM-vinnare i Combat!



F2B depån är alltid avslappnad och trevlig att vistas i!



Staffan Ekström har blivit "The man to beat". Den här sommaren har Staffan vunnit alla tävlingar som han ställt upp i!



Ove Andersson putsar på sin gamla trotjänare. Ove sägs vara sugen på att bygga nytt med fyrtaktare som ny drivkälla!



Kjell Axtelius och B-O Samuelsson i snyggt samarbete! Knep SM guldet i vanlig ordning.

# SM Resultat SLM:s Linflygfält, Tullinge, 17 - 18 augusti 2002

## F2A SPEED

Plac.	Deltagare	Klubb	Omg. 1	Omg. 2	Omg. 3	Resultat
1	Per Stjärnesund	Västerås MFK	273,9	271,2	266,6	273,9
2	Göran Fällgren	Oxelösunds MSK	252,2	269,8	273,1	273,1
3	Ove Kjellberg	Solna MSK	0	0	209,1	209,1
4	Gösta Bengtsar	MFK Red Baron	158,3	0	161,0	161,0

## F2B STUNT

Plac.	Deltagare	Klubb	Omg. 1	Omg. 2	Omg. 3	Tot.
1	Staffan Ekström	Eslövs FK	2921	2879	2952	5873
2	Ove Andersson	Västerås MFK	2914	2856	2923	5837
3	Tobias Lindström	MFK Red Baron	2749	2060	2877	5626
4	Erik Björnwall	Trelleborgs MFK	2649	2677	2740	5417
5	Niklas Löfroth	Karlskoga MFK	2555	2551	2265	5106
6	Lars Roos	Trelleborgs MFK	2556	2155	2478	5034
7	Lennart Nord	MFK Red Baron	-	2358	2656	5014
8	Jan Kossman	Gladiatorerna	2306	1929	2290	4596

## SEMISTUNT RM

Plac.	Deltagare	Klubb	Omg. 1	Omg. 2	Omg. 3	Tot.
1	John Strandgård	Uppsala FK	1223	1239	1246	2485
2	Rudolf Ross	Karlskoga MFK	1062	906	1043	2105
3	Johan Larsson	Vänersborg MK	1018	1003	1001	2021
4	Arne Frinndal	Lidingö MK	896	989	1001	1990
5	Sten Strååt	MFK Red Baron	279	789	857	1646
6	Gustav Odh	MFK Red Baron	395	606	488	1094
7	Ulf Strååt	MFK Red Baron	121	86	-	207

## SEMISTUNT JUNIOR RM

Plac.	Deltagare	Klubb	Tot.
1	Johan Larsson	Vänersborg MK	2021
2	Sten Strååt	MFK Red Baron	1646
3	Gustav Odh	MFK Red Baron	1094
4	Ulf Strååt	MFK Red Baron	207

## F2C TEAM-RACING

Plac.	Deltagare	Klubb	Heat 1	Heat 2	Heat 3	Heat 4	Final
1	Kjell Axtilius	MFK Galax	3.22.9	3.40.6	3.24.5	3.20.4	7.01.1
	B-O Samuelsson	MFK Galax					
2	Ingemar Larsson	Vänersborg	4.15.2	3.31.9	3.23.4	WO	7.41.5
	Stefan Sjöholm	Solna MSK					
3	Göran Olsson	Solna MSK	3.42.4	3.28.2	3.30.6	WO	169 v
	Mats Bejhem	MFK Galax					
4	Jan Gustafsson	Solna MSK	3.39.3	3.52.0	3.46.9.	4 v	(3.39.3)
	Per Stjärnesund	Västerås MFS					
5	Gösta Bengtsar	MFK Red Baron	4.27.9	WO	4.10.6	4.19.3	(4.10.6)
	Ronny Carlsson	MFK Red Baron					

## GOODYEAR RM

Plac.	Deltagare	Klubb	Heat 1	Heat 2	Final
1	Ingemar Larsson	Vänersborg	4.43.3	4.48.5	10.06.6
	Jan Gustavsson	Solna MSK			
2	Göran Olsson	Solna MSK		1362	5.04.2 5.04.3 11.23.0
	Mats Bejhem	MFK Galax			
3	Lennart Nord	Red Baron	4.10.5	WO	Disk.
	Gösta Bengtsar	Red Baron			

## F2D COMBAT

Plac.	Deltagare	Klubb	1	2	3	4	5	6	7	8
1	Lennart Nord	MFK Red Baron	V <sub>1</sub>	V <sub>7</sub>	V <sub>8</sub>	V <sub>13</sub>	F <sub>14</sub>	V <sub>15</sub>		
2	Mattias Blücker	OxelösundsMSK	V <sub>3</sub>	V <sub>6</sub>	V <sub>9</sub>	V <sub>10</sub>	F <sub>13</sub>	V <sub>14</sub>	F <sub>15</sub>	
3	Håkan Östman	Väsby MF	F <sub>3</sub>	V <sub>5</sub>	F <sub>8</sub>	V <sub>11</sub>	V <sub>12</sub>			
4	Mikael Sjölund	MFK Red Baron	V <sub>2</sub>	F <sub>5</sub>	F <sub>9</sub>	F <sub>11</sub>				
4	Niklas Nilsson	MFK Red Baron	V <sub>4</sub>	F <sub>6</sub>	F <sub>10</sub>	F <sub>12</sub>				
6	B-Å Fällgren	OxelösundsMSK	F <sub>2</sub>	F <sub>7</sub>						
6	Niklas Karlsson	Karlskoga MFK	F <sub>1</sub>	F <sub>4</sub>						

## Klubblag Totalt SM

Plats	Klubb	F2A	F2B	F2C	F2D	Totalt
1	MFK Red Baron	6	7+3	5	9+6+4	40
2	Oxelösunds MSK	8	0	0	8+5	21
3	Västerås MFK	9	8	0	0	17
4	Karlskoga MFK	0	5	0	5	10
4	Trelleborg MFK	0	6+4	0	0	10
6	Eslövs FK	0	9	0	0	9
6	MFK Galax	0	0	9	0	9
8	Väsby MF	0	0	0	7	7
8	Solna MSK	7	0	0	0	7
10	MFK Gladiatorerna	0	2	0	0	2
11	Vänersborgs MK	0	0	0	0	0

## Cirkelchefer och Domare

F2A: Bengt-Olof Samuelsson (C)

F2B: Håkan Friberg (C)

Lennart Helje (D)

Stellan Norström (D)

Willy Blom (D)

F2C: Kjell Axtilius (C)

F2D: Mats Bejhem (C)

Bengt-Olof Samuelsson (D)

# JETT Engineering, Inc.



BSE FIRE shown with optional spinner, optional remote needle valve, and optional header

## Specifically Designed For Control Line Precision Aerobatics

Sizes .35 Through .61 Side and Rear Exhaust

RO-JETT engines are available exclusively through Performance R/C Hobbies

11310 Huffmeister Rd. Houston, TX 77065 Phone: 281-469-3965

For specifications, pricing and ordering information for these world class precision aerobatics engines visit [www.us-aero.com](http://www.us-aero.com)



## KUOPIO RULES 27 JULI 2002

Tävlingen flögs som vanligt i ett strålände sommarväder, det enda som störde idyllen var en byig vind som naturligtvis blåste från helt fel håll.

Alla klasser flög 2 starter varav den bättre räknades. Totalt deltog 11 tävlande, fördelade enligt följande: 10 F2B, 3 Classic och 1 nybörjare.

Enda incidenten under tävlingen hände för Pertti Heiskanen då yttre vingen gick av i utgången ur vingovern. Pertti flög dock ruterat runt tills tanken var tom och landade sedan behärskat. Planet är en Impact byggt av Pentti Pätäälä kring 1996 utrustat med en Stalker och pipa.

### RESULTAT

#### F2B

1. Lauri Malila	1960	2083,5
2. Kai Karma	1978,5	1972
3. Mikko Husso	1923,5	1955,5
4. Matti Husso	1467	1840
5. Tuomas Juutinen	1777	1768
6. Alf Lindholm	1773,5	1593,5
7. Hannu Hiltunen	1438,5	1310
8. Eero Tuhkanen	1377,5	1244,5
9. Pertti Heiskanen	-----	-----

#### CLASSIC

1. Mikko Husso	1496,5	1916
2. Alf Lindholm	1579	1810
3. Matti Husso	1492	1790

#### X-Klass

1. Tommi Vesala	247	199
-----------------	-----	-----

Som domare fungerade Matti Kuosmanen från Kuopio och Mikko Suokas från Hyvinge. Han hade flygit upp till Kuopio med ett litet sportplan. Som tävlingsledare fungerade F1A flygaren Petri Sahi. Resultaträkningen sköttes snabbt och bra av Markku Ström och Einari Taskinen. Tävlingsplatsens viktigaste uppgift sköttes med heder av Petri Kirjavainen (mat och dryck).

Affe Lindholm





Foto över depån. Närmast kameran Mikko och Nakke. Segrare i classic.  
Alla foton från Kuopio Rules.



Det obligatoriska gruppnotot efter tävlingen. Från vänster stående: Lauri, Juuso, Matti, Affe, Eero, Jussi, Matti Kuosmanen Domare, Kai OCH Mikko Suokas Domare.

Knästående: Hannu, Mikko OCH Tommi.



Matti och pojkarna förbereder hemfärden från fältet efter tävlingen.

# FINSKA MÄSTERSKAPEN

## RESULTAT DELTÄVLING 1/3, 8 JUNI 2002 MALM

1. K.Kehrävuuo	MLK	3277	3369	3511	6880
2. E.Mayer	LaLK	3109	3316	3512,5	6828,5
3. L.Malila	MLK	2845	3319	3397,5	6716,5
4. K.Karma	SIL	3232,5	3310,5	3355,5	6666
5. M.Husso	Kihu	3111,5	2923	3111	6222,5
6. J.Husso	Kihu	2992	2891	3190	6182
7. T.Juutinen	Kihu	2982,5	2851,5	3048,5	6031
8. A.Lindholm	EMFK	2981	2853	2995,5	5976,5
9. Matti Husso	Kihu	2775,5	2863	2888	5751

Tävlingsledare Ilkka Jarnola  
Domare Kari Jääskeläinen, Olli Jovero, Jussi Frisk  
Resultat Timo Lauren

## RESULTAT DELTÄVLING 2/3, 10 AUGUSTI MALM

1. K.Kehrävuuo	MLK	3223	3303,5	3342,5	6646
2. E.Mayer	LaLK	3264	3299,5	3332,5	6632
3. L.Malila	MLK	3131	3174,5	3196	6370,5
4. M.Husso	Kihu	2962	3001,5	3065	6066,5
5. T.Juutinen	Kihu	2630	2946,5	3027	5973,5
6. Matti Husso	Kihu	2723	2873,5	2546	5596,5
7. J.Husso	Kihu	310	2597,5	2971,5	5569
8. A.Lindholm	EMFK	2571	2585	2811,5	5396,5

Tävlingsledare Ilkka Jarnola  
Domare Veikko Fagerström, Jussi Frisk, Hannu Kannisto,  
Jussi Lemminkäinen, Pentti Pätiälä.  
Resultat Tapio Lehtinen och Vesa Matilainen

## DELTÄVLING 3/3, 25 AUGUSTI, MALM

1. L Malila	MLK	3206	3487	3458,5	6945,5
2. E Mayer	LaLK	3344,5	3411	3481	6892
3. K Karma	SIL	3346	3351,5	3350	6701,5
4. J Husso	Kihu	3185,5	3325	3347	6672
5. M Husso	Kihu	3213	3262	330,5	6612,5
6. T Juutinen	Kihu	3080,5	3230	-----	6310,5
7. Matti Husso	Kihu	2958,5	3090	2921	6048,5
8. A Lindholm	EMFK	2800	2829,5	2922	5751,5

Tävlingsledare Ilkka Jarnola  
Domare Olli Jovero, Kari Jääskeläinen och Pentti Pätiälä  
Resultaträkning Timo Lauren

## RESULTAT

Finsk mästare 2002 KERKKO KEHRÄ-  
VUO

SILVER ELIAS MAYER  
BRONS LAURI MALILA

- 4 KAI KARMA
- 5 MIKKO HUSSO
- 6 TUOMAS JUUTINEN
- 7 JUSSI HUSSO
- 8 ALF LINDHOLM
- 9 MATTI HUSSO

## Alf Eskilsson: 55 år som modellflygare, 40 år som –

# STUNT- FLYGARE



Alf med "Adams Pokal" sponsrad av Adams sport och hobby i Gbg.

**M**odellbygge och modellflyg har alltid intresserat mig. Redan i sjuårsåldern satte jag igång. På den tiden var det modeller från Wentzels, Sigurd Isacsons och Clas Olsons kataloger som gällde. Det var skiktbyggda, icke flygande samt fackverks och spantmodeller. De som kunde flyga hade gummimotor. Många segelmodeller blev det också. Det enda lim som fanns på den tiden var Hobbylim och Karlssons klister, båda cellulosolim. Jag minns att jag brukade blanda lim själv, celluloid och aceton. Klädseln var som regel japanpapper, föga hållbart, som man klistrade fast och sedan spände med vatten. Modellerna kunde bli rätt så skeva ibland! Under en period i 15-20 årsåldern var intresset reducerat en del. Moppe, tjejer motorcyklar, ja ni vet. Under lumpartiden

vaknade intresset till liv igen. Jag tjänstgjorde i flygvapnet, F 10 Ängelholm. Där mekade jag med J 29 Flygande Tunnan och SK 16.

### LINFLYGET BÖRJAR

1962 kom jag i kontakt med Sven-Erik Martinsson som sysslade med linflyg, inga stora grejor, bara 1,5 cc. Jag hade köpt min första motor, en Cox Babe Bee 0.8 cc, den monterade jag i en "Biet" från Wentzels. 7 meters linor av svart björntråd och hemmagjort handtag. På en äng inte långt från vårt nuvarande fält i Kungsbacka skulle min allra första flygning ske! Sven-Erik provflog och allt fungerade. Nu skulle jag prova. Upp kom den lilla maskinen, men lika fort ner! Efter några försök hade jag fått kläm på det hela och jag lyckades flyga några varv. Sedan blev jag för yr och tappade

modellen med linor och handtag! Modellen efter Biet blev en Erik Björnwall-konstruerad "Bee-Bop" med en OS Pet 1,5 cc glödstartare. Den drog lite mera i linorna, som nu bestod av tretrådig "Laystrate" wire. Men jag ville mer än bara flyga runt i planflykt. Förresten så är Eriks Bee-Bop ett utmärkt nybörjarplan, jag har genom åren lärt många flyga planflykt med den modellen.

### AKG

Det fanns på den tiden ingen modellflygklubb i Kungsbacka, så vi tog kontakt med Aeroklubben i Göteborg, som höll till på F 9:s flygplats i Säve. Sven-Erik och jag packade in våra små kärror i min Volvo PV-57 och åkte iväg. Väl på Säve fick vi se något som vi aldrig sett



2/ Ove Andersson med Ares.



Sven Samuelsson och Alf mekar "Fantom".



Alf med Stuntmastern.



förut. Där står en kille och flyger de mest halsbrytande manövrer med en STOR modell och över asfalten dessutom! Den mannen visade sig vara Sven Samuelsson, en av veteranerna inom linflyg i Göteborg. Planet han flög var en "Lark" med en Johnson 35 SS motor. Sven visade oss att det gick att flyga stunt med mindre maskiner också. Han hade en Wentzel "Fantom" med Webra "Rekord" 1,5 cc dieselmotor och en Aldrich "Peacemaker" med 2,5 cc Oliver Tiger diesel. Med på Säve var också Leif Kärrman som flög en Palmer "Thunderbird" med Veco 35. Leif blev sedermera känd som motorguru och linbilsåkare. Mitt nästa drag blev att genast köpa en Fantombyggsats och en Webra Rekord! Dessa tjänstgör fortfarande ibland. Med denna modell lärde jag mig flyga allt utom kantiga manövrer. Gick sedan över till Peacemaker med Webra "Mach 1" diesel. Vi byggde dem med hjälp av mallar som aeroklubben hade. För närvarande finns just dom mallarna hos Lars Roos. De kommer förmodligen att hamna i Lina framöver.

### FÖRSTA 35:an

Första "35:an" var en "Stuntmaster" (Scientific?) med McCoy 35, de motorerna kostade endast 35 spänn, vilket säkert många minns. De hade mycket fin stungång, men slets ut fort. Läste nyss en artikel om McCoy 35:an, där skriver man att oljeinblandningen skulle vara 27-29% vilket aldrig framgick av någon bruksanvisning. Vi körde med 80/20 blandning. Min första fullstunter blev en Mercury "Crusader". Byggde ett par sådana med Veco 35 motorer. Med dom lärde jag mig flyga kanter.

Sedan kom "Ares" som jag var frälst på i några år. Med Ares började jag tävla nationellt. Ove Andersson och jag kom att mötas våren 1965 på en tävling i Motala. Ove flög också Ares den gången!  
Mer historia framöver!

Alf Eskilsson.



Alfs dotter Susanne utför "the spinner flip" på en av Alfs "Crusaders"!



Så såg den ut, den berömda Ares-byggsatsen!



Lite gamla byggsatser ur Eskilssons kollektion. Peacemaker och Stuntmaster lever än.



Peacemaker med Oliver Tiger diesel.



Sven-Erik Martinsson med Peacemaker och skinnpaj. På 50 och 60-talen såg folk riktigt prydliga ut! Det blev värre på 70-talet!



## F2D rapport från VM i Sebnitz

Lelle Nord's combatrapport från  
Linflyg-VM i Sebnitz 15-22 Juli  
2002 och vår junior VM-silver  
medaljör.

Sebnitz ligger i Tyskland, ca: 5mil nord-öst om Dresden, precis på gränsen till Tjeckien i vacker miljö nära det man kallar "Sächsische Schweiz". Som namnet antyder är området "berg-och-daligt" vilket lockar många turister från de mer platta delarna av europa. Många invånare har byggt om sina ladugårdar mm. till små mysiga "Gasthaus" så det är lätt att hitta natthärbärge. Inte är det särskilt dyrt heller.

Staden har en fin linflyganläggning i första hand för team racing men även för combat, stunt och speed.

Vi som flugit combat där förut kunde konstatera att den ordinarie combatcirkeln nu fått en rejäl ansiktslyftning. Sand och lera har förvandlats till en plan, fin och stabil gräsyta, ehuru fortfarande lite snäv.

Under VM flögs dock combaten (i vanlig ordning) på ett helt annat ställe, ca: 1,5km

därifrån mitt på en stor åker. Stället var mycket bra och tävlingen avlöpte med fantastisk smidighet.

På den ordinarie linflyganläggningen hade man gjort iordning två extra asfaltcirklar där den ena användes för stunt, speed och teamträning och den andra endast för stunt. Intill fanns en mycket fin fotbollsplan(gräs) för stunt-träning och där man sista dagen körde combatfinal(erna). Flera uteserveringar på stället tillhandahöll dricka och enklare maträtter. Stamstället är annars "Propeller-tränke".

Under VM hade hela svenskägnet tagit in på ett större ställe, Gasthaus Hertigswalde, där vi fick tillgång till den stora balsalen. Här kunde vi hålla till med modellerna och meka på kvällarna. Helt suveränt!

Årets VM-landslag representerades av: Per Stjärnesund och Göran Fällgren i Speed(F2A) Ove Andersson, Erik Björnwall och Staffan Ekström i Stunt(F2B), Mats Bejhem/Göran Olsson, B-O Samuelsson/Kjell Axtilius och Per Stjärnesund/Jan Gustavsson i TeamRace(F2C), Bengt-Åke Fällgren,

Niklas Karlsson, Johan Andersson och Micke Sjölund(jr) i Combat(F2D).

Micke Sjölund är 15 år, bor i Tyresö, 1,5 mil sydost om Stockholm och tävlar för Älta-klubben MFK Red Baron. Micke började sin linflygarbana 1995 då han som 9-åring blev för nyfiken på pappa Lelle Nord's avlagda gamla linflygargrejer och krävde en egen kärra. Far lydde, byggde en kärra men fick mest flyga själv.

Micke ville helst titta på fast någon enstaka provflygning med skräckblandad förtjusning blev det förstås. Senare, en vårdag 1996, besökte vi Wentzels hobby där nån(Göran Olsson har vi fått veta senare) hade satt upp en lapp om ett kommande Linflyg-VM i Norrköping. Sommarens semestertur var räddad! På plats fanns allt att se och både Micke(och även hans far) gjorde stora ögon.

Samma höst gick Micke med i MFK Red Baron och här fick han all tänkbar hjälp. (Tack Willy Blom!)

Första året flögs lite Stunt King men bytte under -97 till Semi Stunt då han fick en bättre modell, en Silver Bird (ritad av Ove Andersson) med en MVVS 2,5cc diesel i nosen (farsans gamla combatknota givetvis).



Micke hade viss framgång i stunt men lockades mest av combat. I början blev det bara 1,5cc-combat på klubbfältet men våren –98 begicks premiär i FAI-combat. Det gick så pass bra att året efter fick han som junior åka till Lin-EM99 i Valladolid, Spanien. Resultet blev sisådär men minnesvärd var en oavgjord match mot den erkänt skicklige ukrainaren Chornyy. På hösten tävlade han i British Nat's, klappade till en och annan engelsk storhet och placerade sig fyra. År 2001 blev det EM i Valladolid igen men det internationella motståndet blev för svårt och placeringen blygsam.

Men 2002 var det dags för VM!

Micke och jag hade byggt som besatta i två veckor före tävlingen, ändå fick det sista göras på hotellet. När allt var klart hade vi 12 modeller att ta av. Svarta och tuffa efter Mickes önskemål. Sen börjar det så smått. De två första dagarna ägnas åt provflygning och aklimatisering. Innan tävlingarna startar genomgår varje land nåt som kallas "processing". Det innebär att modellerna inspekteras och kontrolleras så att de överensstämmer med reglerna. Väl godkända märks de upp och även motorn får ett nummer ingraverat. I combat registreras hur många modeller och motorer man har samt om dessa har rätt diameter på insug och utblås.

Liksom på EM förra året när Micke i första omgången fick möta den då blivande EM-segraren Chorny, fick han också i år möta segraren, nämligen Mike Willcox från USA. Det är allt lite konstigt... Micke fick ge sig efter en mycket bra match men det ska han inte skämmas för. Willcox fick nämligen bara en förlust under hela VM och det var mot Boris Faizov(RUS) i näst sista heatet. För övrigt var det bara Niklas Karlsson som tagit vinst efter första omgången, alla andra hade fått varsin förlust.

I omgång två vann däremot Micke över en italienare, Motta. Övriga svenskar åkte på varsin förlust. Två svenskar var därmed utslagna. Men två var kvar, Micke och Niklas.

Det blev vinst för bägge i tredje omgången. Niklas vann över nån jag glömt namnet på och Micke vann över samme Singaporian som i omgången innan gett Niklas stryk. Tydligt hade Micke sett och lärt av detta. Svenskarna följde sen övriga juniorheat med stort intresse. Efter flera spännande omflygningar där bla. två mycket duktiga juniortjejer, Anja Möbius och Olga Soshnina

tvingats ge sig, kunde vi konstatera att endast fyra juniorer överlevt omgång tre. Det blev plötsligt en liten chans till juniormedalj!

I fjärde omgång försvann Niklas Karlsson efter en ack så irriterande fadäs. Niklas hade greppet i matchen men när han körde förstamodellen i backen lossade propellern på andramodellen när denna startades. Fel hylsnyckel i mekboxen fördröjde åtdragningen, dyrbar tid spilldes och heatet förlorades. Ganska onödigt. Micke fick möta en viss Günther Staffel från Österrike. Günther, som varit med länge, flyger hyfsat rent och bra. Dom har mött varann för tre år sen i Danmark och då liksom nu vann Micke. Den här gången tog Micke klipp trots att yttervingen hans var avkörd. Günther kör i förskräckelsen rakt i backen och förlorar heatet. Stackars Staffel, han har ytterligare revansch att kräva. Efter detta började vi i svensklaget på allvar hoppas på juniormedalj. Spanjoren hade redan vunnit sin match.

Ryssen å polacken hade sina heat kvar och det blev lite nervöst men båda förlorade och det stod klart. Micke hade minst ett juniorVM-silver att hämta!

I femte omgången blev en rutinerad engelsman, Mike Whillance(han är farfar) hans motståndare. (Micke vann som ende svensk över honom i British Nat's –99) Så här långt gånget i ett stort mästerskap blir dock matcherna ofta lite "fulare" och det krävs lite större erfarenhet att bemöta sånt på rätt sätt. Medvetet orsakas lite fler lintrassel och man kan ge sig på motståndarens modell mer vågat, särskilt om man ligger i underläge.

Micke hade oddsen emot sig redan från början.

Mike såg också mycket riktigt till att skrota Mickes modeller ordentligt, visserligen med förlust av egna kärror men med vinst av matchen. På tid och på nåt klipp. Rutin+skicklighet+tur!

Micke var ganska nöjd ändå och det var inte klart än.

Spanjoren hade sin match kvar mot en svår öststatare och vi började hoppas på juniorfinal. Men vad händer? Jo, självklart krånglar öststatarens motorer, spanjoren får en gratisseger(nästan) och tar hem juniorVM-guldet. Spanjoren är förstas en mycket skicklig pilot, det ska man inte sticka under stol med och han är väl värd sin medalj men det hade varit kul med en ren juniorfinal mellan Micke och Cesar Picardo, som han heter. Nu blev det endast en uppvisningsfinal inför storpublik istället men det var lika kul det. Micke vann den nämligen!

I övrigt:

För stunt-entusiasterna fanns mycket att se. Själv hann jag bara se något litet men tyckte mig märka/höra att många flög med fyrtaktare. Ljudet från dessa är rätt läckert faktiskt. En växande trend i stunt kanske?

För övriga resultat och bilder mm. hänvisar jag till nedanstående hemsidor.  
[www.plasma.kth.se/~olsson/news.html](http://www.plasma.kth.se/~olsson/news.html)  
 (har dessutom allt i linflygväg.)  
 eller tyskarnas egna WM-sida  
[moebi-f2-team.de/WM/WM.htm](http://moebi-f2-team.de/WM/WM.htm)

*Tangentbordshantör,*

*Lelle Nord, löjligt stolt farsa till Micke.*



## World Championships 2002 Sebnitz, Germany

### F2A Speed

Unofficial. Compiled by Matthias Möbius.

A few corrections made by Göran Olsson

Place, Name	Nation	Flight 1 km/h	Flight 2 km/h	Flight 3 km/h	Result km/h
1 PARRAMON Luis, WCh	ESP	295,3	302,5	301,1	302,5
2 HALMAN Peter	GBR	295,6	295,6	297,6	297,6
3 MORRISSEY Ken	GBR	295,6	0,0	296,7	296,7
4 MAGNE Jean	FRA	286,7	292,2	292,0	292,2
5 KOSTINE Serguei	RUS	291,4	283,6	279,8	291,4
6 TOMELLERI Sergio	ITA	268,9	289,5	-	289,5
7 KALININE Andrei	RUS	283,0	288,6	289,0	289,0
8 ALIABIEV Dmitri	RUS	286,8	0,0	288,7	288,7
9 KALMAR Sandor	HUN	234,1	287,0	0,0	287,0
10 jun. SIMONS Hugh	AUS	278,9	0,0	286,1	286,1
11 OSOVYK Oleksandr	UKR	286,0	0,0	282,5	286,0
12 GIBEAULT Paul	CAN	-	286,0	-	286,0
13 VALO Jari	FIN	282,5	285,4	273,2	285,4
14 GRÜNDEL Peter	GER	278,9	277,6	285,4	285,4
15 BROWN SR Thomas	USA	281,6	284,8	284,5	284,8
16 BILLON Eddy	FRA	253,9	284,8	272,7	284,8
17 RACHWAL Tomasz	POL	0,0	282,1	284,2	284,2
18 HUGHES William	USA	281,9	281,7	283,5	283,5
19 ELEKES Imre	HUN	283,1	280,7	261,3	283,1
20 AUBE Jean-Marc	FRA	282,9	283,0	0,0	283,0
21 jun. HART Matthew	GBR	278,3	279,4	281,3	281,3
22 STJÄRNESUND Per	SWE	273,5	276,9	280,1	280,1
23 jun. BIRNSTEIN René	GER	264,3	259,9	279,9	279,9
24 MARKSTEINER Franz	AUT	0,0	276,9	279,7	279,7
25 SCHMITZ Norbert	GER	276,4	278,9	269,4	278,9
26 ISLES Gordon	GBR	0,0	278,5	0,0	278,5
27 BELL William	NZL	276,2	277,4	0,0	277,4
28 METKEMEIJER Rob	NED	277,4	261,7	-	277,4
29 PETERS Ron	CAN	0,0	277,3	-	277,3
30 BOOKER Jim	USA	276,4	265,8	-	276,4
31 SALO Myron	CAN	0,0	275,6	267,8	275,6
32 HOWSER Brian	NZL	266,7	0,0	274,9	274,9
33 jun. GROSSI Luca	ITA	273,9	274,6	272,9	274,6
34 PIRAZZOLI Ivo	ITA	243,9	0,0	274,5	274,5
35 GORDIENKO Olexander	UKR	0,0	271,1	272,4	272,4
36 POPOV Oleg	UKR	263,2	271,5	271,2	271,5
37 ROSENHAN Günter	GER	257,3	0,0	270,1	270,1
38 JUSTIC Richard	AUS	269,9	0,0	269,7	269,9
39 POPOV Ivo	AUS	0,0	0,0	267,7	267,7
40 MANFREDI Muzio	ITA	0,0	266,4	258,6	266,4
41 jun. SKRECKUCKI T.	FRA	0,0	263,2	0,0	263,2
42 jun. KING Krystal	USA	260,6	257,2	231,8	260,6
43 LICKFOLD Neil	NZL	0,0	227,3	256,2	256,2
44 MOHAI Istvan	HUN	255,3	0,0	0,0	255,3
45 jun. TOKAREV Vladislav	RUS	0,0	0,0	254,6	254,6
46 jun. MAJKUT Dariusz	POL	0,0	0,0	244,8	244,8
47 jun. BOB Aleksandr	BEL	227,6	243,1	243,8	243,8
48 LYHNE-HANSEN Niels	DEN	239,3	240,2	-	240,2
49 MURAS Artur	POL	239,5	231,3	235,4	239,5
50 KOFLEK Helmut	AUT	235,5	227,7	230,4	235,5
51 FÄLLGREN Göran	SWE	0,0	0,0	227,5	227,5
52 DUTKOWSKI Pawel	POL	190,5	211,3	0,0	211,3
53 JØRGENSEN Carsten S.	DEN	0,0	0,0	0,0	0,0
54 jun. LYHNE-HANSEN Mette	DEN	-	0,0	-	0,0



1 Han Xinping, CHN, 6083,5 poäng



2 Vejmla Jiri, CZE, 6045 poäng



3 Werwage William, USA, 6042 poäng



4 Beringer Remi, FRA, 6005 poäng





5 Delabarde Serge, FRA, 5999,5



6 Zhang Wei, CHN, 5989 poäng



7 Niu Anlin, CHN, 5956,5 poäng

## F2B Aerobatics

Unofficial. Compiled by Holger Suchi. A few edits made by Göran Olsson.

### Individual Results

#### Finals

Rank	Name	First Name	Country	1. Flight	2. Flight	3. Flight	Total
1	Han Xiping		CHN	3063,5	3020	2911	6083,5
2	Vejmola Jiri		CZE	3044	2938,5	3001	6045
3	Werwage William		USA	3056,5	2951,5	2985,5	6042
4	Beringer Remi		FRA	3023,5	2981,5	2966	6005
5	Delabarde Serge		FRA	3008	2991,5	2977	5999,5
6	Zhang Wei		CHN	3018,5	2958,5	2970,5	5989
7	Niu Anlin		CHN	2959,5	2997	2951,5	5956,5
8	Ohata Hiromi		JPN	2952,5	2882	2980,5	5933
9	Beringer Gilbert		FRA	2996,5	2930	2916	5926,5
10	Burger Igor		SVK	2949	2925,5	2899	5874,5
11	Yatsenko Yuriy		UKR	2922,5	2910	2940	5862,5
12	Maggi Alberto		ITA	2933,5	2917,5	2920	5853,5
13	Schrek Alexander		SVK	2938,5	2837	2865,5	5804
14	Fitzgerald David		USA	2869,5	2822	2909,5	5779
15	Lee Todd		USA	2928,5	2809,5	2807,5	5738

#### Junior Finals

Rank	Name	First Name	Country	1. Flight	2. Flight	3. Flight	Total
Jun 01	Li Wen		CHN	2971	3001,5	2968,5	5972,5
Jun 02	Gruber Robert		USA	2952,5	3017	2930	5969,5
Jun 03	Kornmeier Richard		GER	2914,5	2998,5	2946,5	5945

#### Qualifying

Rank	Name	First Name	Country	1. Flight	2. Flight	Best Flight
1	Han Xiping		CHN	3052	3077,5	3077,5
2	Beringer Remi		FRA	3048,5	3071,5	3071,5
3	Werwage William		USA	3060,5	3036	3060,5
4	Beringer Gilbert		FRA	3053,5	3051	3053,5
5	Delabarde Serge		FRA	3045	3000,5	3045
6	Vejmola Jiri		CZE	3030	2988	3030
7	Zhang Wei		CHN	3022	2930	3022
8	Fitzgerald David		USA	3002,5	3006	3006
9	Ohata Hiromi		JPN	3000,5	2965,5	3000,5
10	Burger Igor		SVK	2897	2994	2994
11	Lee Todd		USA	2903,5	2993,5	2993,5
12	Niu Anlin		CHN	2935,5	2987	2987
13	Maggi Alberto		ITA	2951	2984	2984
14	Yatsenko Yuriy		UKR	2911,5	2975	2975
15	Schrek Alexander		SVK	2971	2920,5	2971
16	Degner Uwe		GER	2967	2888,5	2967
17	Stano Jan		SVK	2924	2965,5	2965,5
18	de Jong Henk		NED	2833	2964	2964
19	Minato Kazuhiro		JPN	2962,5	2959	2962,5
20	Compostella Luciano		ITA	2899	2958,5	2958,5
21	Nogome Shoichiro		JPN	2951	2942,5	2951
22	Holtermann Christoph		GER	2841,5	2949,5	2949,5
23	Salenek Victor		RUS	2937	2846,5	2937
24	Yakovlev Evgeni		RUS	2867	2932,5	2932,5
25	Yatsenko Andriy		UKR	2931,5	2868	2931,5
26	Dziuba Pawel		POL	2677	2930	2930
27	Li Wen, JUN		CHN	2929,5	2880	2929,5
28	Morotz Attila		HUN	2929	2909	2929
29	Dessaucy Luc		BEL	2884,5	2926,5	2926,5

30	Strakhov Vladimir	RUS	2922,5	2860	2922,5
31	Benes Pavel	CZE	2840,5	2918,5	2918,5
32	Tokai Tamas	HUN	2909	2821,5	2909
33	Gruber Robert, JUN	USA	2791,5	2889	2889
34	Bajaikine Konstantine	CAN	2880	2882,5	2882,5
35	Robinson Barry	GBR	2754,5	2876,5	2876,5
36	Belko Sergiy	UKR	2871,5	2873,5	2873,5
37	Kornmeier Richard, JUN	GER	2869	2820,5	2869
38	Cherry Roy	GBR	2653,5	2865,5	2865,5
39	Kehravuo Kerkko	FIN	2856	2863,5	2863,5
40	Strakhov Anton, JUN	RUS	2779	2863	2863
41	Rodrigues Benedito	BRA	2856	2792,5	2856
42	Mas Carlos	ESP	2750	2850	2850
43	Laghi Gabriel, JUN	ITA	2846	0	2846
44	Acerete Joan Carles	ESP	2727	2844,5	2844,5
45	Magri Amilton	BRA	2837	2844	2844
46	Draper Bill	GBR	2837,5	2833,5	2837,5
47	Böckler Thomas	GER	2796,5	2824,5	2824,5
48	Germann Peter	SUI	2732	2824	2824
49	Mayer Elias	FIN	2668	2819,5	2819,5
50	Liber David	BEL	2718,5	2806	2806
51	Barrabino Carlos	ARG	2632,5	2804	2804
52	van Hoek Bruno	NED	2722,5	2794	2794
53	Kucharski Andrzej, JUN	POL	2729,5	2784,5	2784,5
54	Gomes Paulo	BRA	2698,5	2782	2782
55	Barnes Kevin	NZL	2774	2603,5	2774
56	Weinsei Walter	AUT	2595,5	2767,5	2767,5
57	Ballesio Franco	ITA	2663,5	2759	2759
58	Hamilton John	IRL	2637,5	2745	2745
59	Ekström Staffan	SWE	2742,5	2732	2742,5
60	Borer Hugo	SUI	2636	2726,5	2726,5
61	Kubik Sylwester	POL	2722,5	2669	2722,5
62	Kubes Jan, JUN	CZE	2677	2718	2718
63	Barile Salvatore	BEL	2649	2710,5	2710,5
64	Björnwall Erik	SWE	2634,5	2707,5	2707,5
65	Krizka Zdenek	CZE	2706	2639,5	2706
66	Karma Kai	FIN	2706	2691	2706
67	Wenczel Franz	AUT	2503	2700,5	2700,5
68	Doherty Kim	CAN	2699,5	2533,5	2699,5
69	Andersson Ove	SWE	2589,5	2694	2694
70	Weinmann Erhard	AUT	2656,5	2674	2674
71	Zadoretzky Evgeny, JUN	UKR	2539	2660,5	2660,5
72	Rogers Owen	NZL	2605	2657	2657
73	Favier Gael, JUN	FRA	2645	2632,5	2645
74	Travnik Istvan	HUN	2220,5	2634	2634
75	Bermejo Juan	ESP	2617,5	2625	2625
76	Weclawiak Janusz	POL	2615,5	2594,5	2615,5
77	Hofacker Peter	SUI	2598	2464,5	2598
78	Costa Fernando	POR	2587,5	2282,5	2587,5
79	Hune Dan	DEN	2419	2576	2576
80	Rodríguez Roberto	ARG	2539,5	2420,5	2539,5
81	Marzán Miguel, JUN	ESP	2283,5	2533,5	2533,5
82	Zalewski Dominik, JUN	CAN	2117	2532,5	2532,5
83	Konduras William	CAN	2515,5	158,5	2515,5
84	Nadig Patricio, JUN	ARG	2420,5	2267,5	2420,5
85	Filipe José	POR	2366	2411,5	2411,5
86	Barry Kevin	IRL	2086	2033	2086

Data source: F2B data processing team of MSFV Bitterfeld e.V.



8 Ohata Hiromi, JPN, 5933 poäng



9 Beringer Gilbert, FRA, 5926,5 poäng



10 Burger Igor, SVK, 5874,5 poäng





## F2D Individual Results

Place	Name	Nation	Round										
			1	2	3	4	5	6	7	8	9	10	11
1.	WILLCOX Michael	USA	W	W	W	W	W	W	W	W	W	L	W
2.	FAIZOV Boris	Russian Fed.	W	W	W	W	W	L	W	W	W	L	
3.	VESICH Volodymyr	Ukraine	W	W	W	L	W	W	W	W	L		
4.	HOLNERKEVITCH Igor	Belarus	L	W	W	W	W	W	W	L			
4.	KUCERA Pavel	Czech Rep.	W	W	W	W	L	W	W	L			
4.	GIBSON Bryce	New Zealand	W	W	W	W	L	W	W	L			
7.	MACKENZIE Ivan	Canada	W	W	W	W	L	W	L				
7.	RIERA I R. Xavier	France	W	W	L	W	W	W	L				
7.	SCHWARZ Johann	Germany	W	W	W	W	W	L	L				
7.	MAZEIKIS Andrius	Lithuania	W	W	W	W	W	L	L				
7.	CRANFILL Donald	USA	W	W	L	W	W	W	L				
12.	DANILUSHKIN Siarhei	Belarus	W	W	W	W	L	L					
12.	DEMENTIEV Igor	Moldova	W	W	W	L	W	L					
12.	WAKKERMAN Loet	Netherlands	W	W	L	W	W	L					
12.	BELIAEV Andrei	Russian Fed.	W	W	W	L	W	L					
12. jun.	PICARDO Cesar	Spain	W	L	W	W	W	L					
12.	WHILLANCE Mike	United Kingdom	L	W	W	W	W	L					
18.	MACKENZIE Pat	Canada	W	W	L	W	L						
18.	BJERAGER Ole	Denmark	W	L	W	W	L						
18.	HENTSCHEL Lothar	Germany	W	W	L	W	L						
18.	ZAIKIN Vadim	Israel	W	W	L	W	L						
18.	CULACICHIN Stanislav	Moldova	L	W	W	W	L						
18.	CHEE HAU Ching	Singapore	W	W	W	L	L						
18.	FRIAS Juan Carlos	Spain	W	W	W	L	L						
18.	GARCIA Juan Jose	Spain	W	L	W	W	L						
18. jun.	SJÖLUND Mikael	Sweden	L	W	W	W	L						
27.	KÖNIGSHOFER Rudolf	Austria	L	W	W	L							
27.	SNITKO Vitaly	Belarus	L	W	W	L							
27.	LOVGREN David	Canada	W	L	W	L							
27.	SLEZAK Lubomir	Czech Rep.	W	L	W	L							
27.	WALLNER Andreas	Germany	W	L	W	L							
27.	PROKOFJEVS A.	Latvia	W	W	L	L							
27.	PECKYS Linas	Lithuania	W	W	L	L							
27.	RASTENIS Audrius	Lithuania	W	W	L	L							
27.	DEMENTIEV Sergiu	Moldova	W	L	W	L							
27.	WAKKERMAN Monique	Netherlands	W	L	W	L							
27.	OLIJVE Rik	Netherlands	W	L	W	L							
27.	WELLINGTON Adrian	New Zealand	W	L	W	L							
27.	LESZCZAK Marcin	Poland	W	W	L	L							
27. jun.	BELOV Alexandre	Russian Fed.	W	W	L	L							
27.	KARLSSON Niklas	Sweden	W	L	W	L							
27.	GRANGE Peter	United Kingdom	L	W	W	L							
43.	MÜHLPARZER Armin	Austria	W	L	L								
43.	STAFFEL Günter	Austria	L	W	L								
43.	LIBER Robert	Belgium	W	L	L								
43.	MAREK Ladislav	Czech Rep.	L	W	L								
43. jun.	ZVARA Martin	Czech Rep.	L	W	L								
43.	FORBECH Henning	Denmark	L	W	L								
43.	VALO Jari	Finland	L	W	L								
43.	FORSS Timo	Finland	W	L	L								
43. jun.	MÖBIUS Anja	Germany	L	W	L								
43.	SILVA Leonardo	Mexico	W	L	L								
43.	KURAS Dariusz	Poland	L	W	L								
43.	HWEE BENG Ang	Singapore	L	W	L								
43.	CHIEN KANG Chang	Singapore	W	L	L								
43. jun.	HOE MUN Chiang	Singapore	W	L	L								
43.	KRNA Milan	Slovakia	L	W	L								
43.	MILENIN Igor	Ukraine	L	W	L								
43.	YUVENKO Vasyly	Ukraine	W	L	L								



Svenska laget blev väl omhändertaget hos familjen Fisher på pensionat Gasthaus Hertigswalde, även om det muttrades en aning när stuntkillarna önskade frukost kl.7 en söndagmorgon. Det kan man ha förståelse för.



Niklas Karlsson, Mikael Sjölund och Lennart Nord. Mikael tog silver i junior-combaten.



Combat i dimman. Regnet i det närmaste hängde i luften vissa dagar.



43. jun. SOSHININA Olga	Ukraine	W	L	L
43. JONES Mervyn	United Kingdom	L	W	L
43. TUPPER Rich	USA	L	W	L
63. jun. NADIG Patricio	Argentina	L	L	
63. JANSSENS Jean-Claude	Belgium	L	L	
63. JANSSENS Dimitri	Belgium	L	L	
63. XIAOQIANG Xia	China	L	L	
63. PEDERSEN Christian	Denmark	L	L	
63. LEINO Laura	Finland	L	L	
63. jun. FORSS Lasse	Finland	L	L	
63. BERNARD Claude	France	L	L	
63. ZEILIKOVICH Andrey	Israel	L	L	
63. CANTATORE Antonello	Italy	L	L	
63. MANCINI Ettore	Italy	L	L	
63. MOTTA Orazio	Italy	L	L	
63. BROKANS Peteris	Latvia	L	L	
63. jun. ZUBAS Dominykas	Lithuania	L	L	
63. QUEZADA Federico	Mexico	L	L	
63. jun. DE RIDDER Sven	Netherlands	L	L	
63. LESZCZAK Marek	Poland	L	L	
63. jun. SOBALA Piotr	Poland	L	L	
63. BOLSHAKOVA Svetlana	Russian Fed.	L	L	
63. ROURA Jordi	Spain	L	L	
63. FÄLLGREN Bengt-Åke	Sweden	L	L	
63. ANDERSSON Johan	Sweden	L	L	
63. CHORNYI Stanislav	Ukraine	L	L	
63. jun. MEARS Nick	USA	L	L	



46 Draper Bill, GBR, 2837,5 poäng



Niu "Micheal Jackson" Anlin flyger med en vit handske.



15 Lee Todd, USA, 5738 poäng. Han flög sakta, men säkert och kontrollerat, trots de tidvis besvärliga förhållandena. Todd flyger manövrar som ligger väldigt nära 45°, ibland kanske under.



39 Kerkko Kehrävuo, FIN, 2863,5 poäng. Kerkko bodde på tävlingsplatsen. Han var åtminstone där först varje morgon.



Bill Werwage söker fortfarande efter det perfekta programmet.



14 Fitzgerald David, USA, 5779 poäng. David har en avslappnad flygstil. Han hade oturen att flyga in i ett avspärrningsstaket med vingtippen, men inte värre än att det gick att reparera på några timmar.





Bill Werwages P-47, PA61 och pipa. En av tävlingens snyggaste kärror.



Carlos Barribino, Argentina, och hans P-47 (4-takt). Han hade 2 identiska med sig till Tyskland. Till höger hans landsman Roberto Rodriguez.



Från Brasilien kom Bendito Rodrigues med sin snygga Mustang, ST51 och fyrbladig snurra.



Även Todd Lee, USA, hade en snygg Mustang. Utrustad med en OS-46 SF.



Närbild på B.Rodrigues Mustang.



Här ser man tydligt vingens V-form. Kärran gav ett realistiskt intryck i luften.



Kjell Axtelius värmer upp.



## Results Limfjords Competition 2002 May 18-19 Aalborg.

### F2A Speed

Place		1. flight		2. flight		3. flight		Best	WC
		sec	km/h	sec	km/h	sec	km/h		
1	Carsten S. Jørgensen DEN	14,65	245,73					245,73	3
2	Niels Lyhne-Hansen DEN	17,22	209,06					209,06	2

### F2A-1A MiniSpeed (1 ccm)

Place		1. flight			2. flight		3. flight			Best			
		#	Km/h	%	#	Km/h	%	#	Km/h	%	km/h	%	
1.	Jesper B. Rasmussen DEN	1	106,26	97,0								106,26	97
2.	Peter Kuhn GER	2	77,42	59,6	2	93,0	71,6	2	95,5	73,5	95,49	73,5	
3.	Jens Geschwendtner DEN	2	89,24	68,6	2	93,92	72,2	2	93,922	72,2			
4.	Ingemar Larsson SWE	2	72,29	55,6	2	79,12	60,9	2	79,12	60,9			
5.	Jørgen Olsen DEN												
6.	Gerd Nissen GER												

### F2B Aerobatics

Place		1.flight	2. flight	3. flight	Result	WC
1	Ove Andersson SWE	2876	2866	2834	5742	12
2	Lauri Malila FIN	2853	2713	2813	5666	10
3	Erik Björnwall SWE	2751	2742	2725	5493	9
4	Aage Wiberg DEN	2759	2666	2722	5481	6
5	Leif O. Morrtensen DEN	2573	2588	2503	5161	5
6	Uffe Olesen DEN	2470	2557	2518	5075	4
7	Dan Hune DEN	2454	2508	2507	5015	3
8	Alf Lindholm FIN	2288	2263	2365	4653	2
9	Calle Fanøe DEN	2219	2303	2266	4569	1

### F2B-B (Novice)

Place		1.flight	2. flight	3. flight	Result
1.	John Strandgård SWE	1284	1314	1308	2622
2.	Johan Larsson SWE	1089	1228	1188	2416
3.	Valdemar Falk SWE	991	1043	1231	2274
4.	Jesper B. Rasmussen SWE		612	658	1270

### Good-Year

Place		1. qual	2. qual	3. qual	Final
1.	Jesper B. Rasmussen/ Calle Fanøe DEN	4:42,7	4:38,8	4:29,6	8:56,8
2.	Carsten S. Jørgensen/ Allan Korup DEN	4:41,3	4:42,2	4:33,6	9:10,6
3.	Per Sauerberg/ Niels Lyhne-Hansen DEN	4:34,8	89 laps	DNS	10:19,2
4.	Ingemar Larsson/ Jan Gustafsson SWE	4:38,1	4:48,5	94 laps	
5.	Luis Petersen/ Jørgen Olsen DEN	4:38,8	5:12,8	DQ	
6.	Leif O. Mortensen/ Ole Bisgaard DEN	4:56,1	4:45,7	8:09,5	
7.	Jens Geschwendtner/ Steed Lysgaard DEN	5:36,6	4:45,9	5:14,4	

### F2C Teamrace

Place		1. qual	2. qual	3. qual	Final
1.	Bengt-Olof Samuelsson/ Kjell Axtelius SWE	3:36,4	3:52,7	4:29,9	7:16,4
2.	Luis Petersen/ Jens Geschwendtner DEN	3:32,1	6 laps	4:24,3	DQ
3.	Mats Bejhem/ Göran Olsson SWE	DNS	3:29,1	3:41,4	0 laps
4.	Jan Gustafsson/ Jesper B. Rasmussen SWE/DEN	3:44,6	34 laps	3:41,8	
5.	Ingemar Larsson/ Håkon Östmann SWE	4:19,8	3:53,3	3:44,0	
6.	Per Sauerberg/ Niels Lyhne-Hansen DEN	4:16,8	4:01,2	4:23,5	
7.	Carsten S. Jørgensen/ Allan Korup DEN	5:05,8	DQ	27 laps	

### F2D Combat

Place		1.r	2.r	3.r	4.r	5.r	6.r	7.r	W/L
1.	Henning Forbech DEN	W	L	W	W	W	W		4
2.	Christian Pedersen DEN	W	W	W	W	L	L		2
3.	Håkan Östman SWE	W	W	L	L	W			1
4.	Bjarne Bertelsen DEN	L	W	W	L	L			-1
5.	Ole Bjerager DEN	L	W	L					-1
5.	Peter Kuhn GER	W	L	L					-1
7.	Mats Bejhem SWE	L	L						-2
7.	Michael Frandsen DEN	L	L						-2

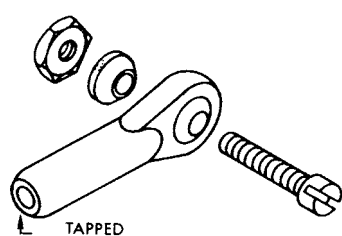

TAPPED

**ROCKET CITY** R/C  
SPECIALTIES

Rocket City Specialties  
103 Wholesale Ave.  
Huntsville, AL 35811, U.S.A.

## TIRED OF PAYING \$1.29 FOR 6 SCREWS?

Our 4-40x1/2 socket caps sell for \$4.35/100 for alloy steel, or \$6.65/100 stainless, or \$7.50/50 aluminum.

For fair prices on sensible quantities of the fasteners you need for model building, call, write or fax for our *free catalog!*

**Micro Fasteners** 800-892-6917  
110 Hillcrest Road 908-806-4050  
Flemington, NJ 08822 fax 908-788-2607  
e-mail [microf@blast.net](mailto:microf@blast.net) Internet <http://microfasteners.com>

## Handle Kit

**\$4.95+ Shipping**

At last you can afford to have a **light-weight, comfortable, custom-fitted, fully-adjustable handle for each of your airplanes. Just glue on the pistol grips, shape, sand, drill a few holes and assemble. All wood, hardware, safety thong and instructions included.**

Buy four and get one free!

**Five for \$19.95! + Shipping**

**C.T. Morris** Shipping (USA)  
327 Pueblo Pass One ..... \$1.75  
Anniston, AL 36206 Five Pack ..... \$3.50

## Vill du se DIN modell i Lina?

Skicka en eller flera bilder tillsammans med lite beskrivande text till [niklas.lofroth@justnu.se](mailto:niklas.lofroth@justnu.se).

# Sekreteraren fattar pennan

Hej på Er stunt- och linflygare, Ni borde vid det här laget ha hunnit se över balsaförrådet inför vinterns byggprojekt. Som ny tillsatt sekreterare i SLIS efter Willy Blom har jag under ovan nämnda rubrik framöver tänkt ta upp diverse angelägenheter av allmänt intresse för SLIS-medlemmar. Denna första spalt tänkte jag inledningsvis utnyttja för att presentera mig.

Jag är en 35-årig patentingenjör som lätt blir entusiastisk över saker jag prövar på, vilket ger mig problem att seriöst fokusera på en aktivitet. Att det finns väldigt mycket, som är roligt att syssla med har jag vetat om länge men det är först på de senaste två, tre åren jag insett att jag inte kan hålla på med allt som är kul. Jag har även insett att jag inte är någon naturbegåvning inom något område och att

om jag ska bli bra på en aktivitet så måste jag koncentrera mig på just denna. Vidare är jag trebarnsfar och husägare. Jag har återupptäckt hur kul det är att hålla på med musik, 1,5cc combat och Good Year är roligt, dessutom siktar jag på en plats i det Svenska stuntlands-laget år 2007 och ... ;-)

Från Willy har jag även tagit över rollen som "materialförvaltare". SLIS har som bekant vissa produkter till salu, se separat sida i detta nummer av LINA.

I och med sekreterarposten har jag övertagit SLIS sekreterarpärm, som bland annat innehåller SLIS stadgar, till vilka det då och då kan finnas anledning att återkomma.

Den viktigaste paragrafen i stadgarna säger att syftet med SLIS är att: Öka intresset för

stunt. Jag skulle vilja sticka ut huvudet och bredda detta något och säga att vårt syfte är att öka intresset för ALLA linflygklasser. En ny combatflygare eller teamracing flygare skulle öka vår lilla tappra skara av trevliga linflygare. Flera av oss flyger i flera olika linflygklasser, vilket även den nyförvärvade combatflygaren kanske kommer att göra i framtiden.

Visste Ni att som SLIS-medlemmar har Ni möjlighet att kostnadsfritt sätta in annonser i LINA.

Avslutningsvis kan jag meddela att Willy Blom har tagit över posten som webmaster från sonen Björn. Willy låter meddela att årsmötesprotokollet går att läsa under "Styrelse och funktionärer" på SLIS hemsida.

Till nästa nummer Eder  
Jan Kossmann



SLIS Sekreterare, Jan Kossmann.

Hej!

Som en kommentar til Willy Blom's artikel om Ambassador, kan jeg berette at den fandtes som byggesats i Danmark, idet firmaet ABC modeller markedsførte en godt byggesæt omkring 1956 - 62. Min bror og jeg byggede en, men den var for skrøbelig til vores hårdhændede flyvestil !!

□

Hilsen

Jens Geschwendtner.

## SLIS Produkter till salu

Beställs från sekreteraren Jan Kossmann, Alice Tegnérsv. 7, 146 38 Tullinge, tel 08 778 42 82, alt. via e-post jan.katta@swipnet.se

### Motorer

Stuntmotorer (3st) Discovery Retro 10 cm3 långslagiga, tystgående och bränslesnåla tävlingsmotorer med bakutblås. I priset ingår förutom motorn ljuddämpare, spinner, tank och 2 st propellrar. Ett sådant komplett drivpaket, som bara behöver köras in och sedan är redo för stuntflygning på högsta nivå kostar endast 2350 kronor/st + ev. frakt

### Ritningar till stuntmodeller

Passa på! Priserna, som inkluderar frakt, är fortfarande oförändrat sedan SLIS införskaffade dem.

Excalibur	.35-.40	Profilkärra av Dick Mathis 1973	60 kronor
Geni	.46	Cellplastvinge, Jim Armour 1980	70 kronor
Pretender	.19	Profilkärra med rak vinge, Dick Sarpolus 1979	55 kronor
Miss Dara	.35-.40	Profilkärra av Allen Brickhaus med frigolit-alt. sprygelvinge, 1982	60 kronor
Rogue	.49	Cellplastvinge, Bill Simons	70 kronor
Rookie	0S Max.35	Profilkärra med uppbyggd nos och stående motor. Don Winfree, 1983	60 kronor
Spirit of Saginaw	0S Max.35	Profilkärra för ex.vis 0S Max.35 med nosstall och pilformad vinge. Dick Pacini 1973	60 kronor
Starduster	ST.46	Cellplastvinge, Ed Capitanelli 1978	70 kronor
Talon	0S Max.35	Semiskalamodell av T38, jetlook med cellplastvinge och nosstall. Dick Rees 1974 (Cool)	70 kronor



## RESULTAT VÅRTÄVLINGEN 2002, 10 MAJ

Karlskoga Modellflygfält, Åbytorp Arrangör: Karlskoga MFK

### F2B STUNT

Plac.	Namn	Klubb	1:a	2:a	3:e	Totalt
1.	Lennart Nord	MFK Red Baron	1991	1757	1845	3836
2.	Niklas Löfroth	Karlskoga MFK	1560	1522	1799	3359
3.	Jan Kossman	MFK Gladiatorerna	1711	1449	1564	3275

### SEMISTUNT

Plac.	Namn	Klubb	1:a	2:a	3:e	Totalt
1.	Johan Strandgård	Uppsala FK	868	906	933	1839
2.	Kent Hedberg	Karlskoga MFK	908	889	882	1797
3.	Niklas Karlsson	Karlskoga MFK	790	865	881	1746
4.	Martin Lidén	Vänersborgs MK	736	878	798	1676
5.	Valdemar Falk	Uppsala FK	811	816	800	1627
6.	Rudolf Ross	Karlskoga MFK	780	768	830	1610
7.	Mikael Sjölund, Jun	MFK Red Baron	792	767	672	1559
8.	Flemming Göransson	Vårgårda MFK	532	715	827	1542
9.	Johan Larsson, Jun	Vänersborgs MK	727	116	787	1514
10.	Ingemar Larsson	Vänersborgs MK	723	765	626	1488
11.	Gunnar Göransson	Vårgårda MFK	286	365	361	726
12.	Andreas Göransson, Jun	Vårgårda MFK	300	309	384	693
13.	Jimmy Dahlgren, Jun	Vänersborgs MK	271	324	270	595
14.	Jesper Peterson, Jun	Vänersborgs MK	116	270	256	526

### SEMISTUNT JUNIOR

Plac.	Namn	Klubb	1:a	2:a	3:e	Totalt	Poäng
1.	Mikael Sjölund	MFK Red Baron	792	767	672	1559	20
2.	Johan Larsson	Vänersborgs MK	727	116	787	1514	15
3.	Andreas Göransson	Vårgårda MFK	300	309	384	693	12
4.	Jimmy Dahlgren	Vänersborgs MK	271	324	270	595	10
5.	Jesper Peterson	Vänersborgs MK	116	270	256	526	9

## RESULTAT VÅRKLIPPET 2002, 11 MAJ

Karlskoga Modellflygfält, Åbytorp Arrangör: Karlskoga MFK

### F2D COMBAT

Plac.	NAMN	KLUBB	SWE	1:a	2:a	3:e	4:e	5:e	6:e	Poäng
1	Johan Andersson	Karlskoga MFK	44559	V1	4V	2V	1V	1V	1V	45
2	Kent Hedberg	Karlskoga MFK	48087	2V	3V	1V	1F	F1	25	
3	Niklas Karlsson	Karlskoga MFK	21342	1V	2V	1F	F1	16		
4	Anders Norin	Karlskoga MFK	34733	3V	2F	2F	8			
5	Lennart Nord	MFK Red Baron	56192	2F	4F	2				
5	Mikael Sjölund, Jun	MFK Red Baron	55747	3F	3F	2				
5	B.Å. Fällgren	OxelösundsMSK	5015	1F	1F	2				

### F2D COMBAT "KGA-MÄSTAREN" 3 augusti 2002

P	NAMN	KLUBB	1:a omg	2:a omg	3:e omg	4:e omg	5:e omg	Poäng
1	Niklas Karlsson	Karlskoga MFK	1 V	4 V	8 V	11 V	12 V	40
2	Lennart Nord	MFK Red Baron	F 4	7 V	9 V	F 12	(V)	20
3	Johan Andersson	Karlskoga MFK	2 V	7 F	10 V	11 F	(F)	16
4	Anders Norin	Karlskoga MFK	3 F	5 V	9 F			8
4	Mikael Sjölund (J)	MFK Red Baron	1 F	6 V	10 F			8
4	B.Å. Fällgren	OMSK	3 V	6 F	8 F			8
7	Mats Bejhem	MFK Galax	2 F	5 F				0



## "Nät-Lina"

På SLIS hemsida, <http://w1.877.telia.com/~u87719545/SLIS/> finns flera nummer av Lina i Adobes pdf-format.

# 3.F:s

## Hobby Service

### Linflygprylar

– Har eller kan ordna fram det mesta!

**Modellbränslen:** Eter, DII, fotogen, Castrol M, Metanol, Nitrometan, Lubrizol-52 m m.

**Propellerstigningsmätare:**  
10" 14" av egen tillverkning.

**Övrigt:** Propellrar, bränsleslangar av silicon, neopren och latex. Tankar, handtag, linrullar, lindhakar, linor: wire och pianotråd, balsa, modellmotorer: importör av Moki och Taipanpropellrar.

**3F:s Hobbyservice,**  
Oxelösundsgatan 20 A  
613 33 OXELÖSUND  
Tel/fax 0155-328 47.  
Tel. 0155-365 65  
Tel. 0155-21 56 86  
Mobil 073-94 37 670



## Rapport från – Team Skåne på Väst kustträffen

**S**å var det dags för årets Väst kustträff! Kanske lite chansartat mitt i september, men vi hade tur med vädret, visserligen blåste det lite för mycket ibland, men i stort sett var det OK, ganska soligt och varmt.

Deltagarantalet var mycket bra med 8 man (7 kom till start) i F2B och 11 (tror jag) i semistunt. Hoppas Ingemar Larsson rapporterar om semidelen som han brukar! Det var glädjande med lite nordiskt deltagande, vi hade nöjet att träffa Dan Hune, DK samt Clamer Meltzer och Harry Kolberg från Norge. De hade alla fina modeller och flög meget godt.

Det var stundtals ganska tufft i blåsvädet, men när det är tävling och man måste prestera något blir man ibland förvånad över vad man själv och kärnan klarar av! Det här vädret skulle man inte gett sig ut i hemma! Värre än blåsten är nog att flyga rakt in i solen och sedan ha dykbenet i fyrkantbunten direkt efter!

The man to beat för dagen var helt klart Staffan Ekström, nybliven svensk mästare. Undertecknad hade ett visst häng på honom efter första och möjligen andra omgången. I tredje och avgörande var det dock kört, då Staffan visade sin klass och fick dagens högsta poäng trots att det blåste ännu mera då! För oss andra var det nog mera en fråga om

“överlevnad”! Två piloter hade oturen att tappa bärkraften vid urtagning ur looping. (Modellerna tappade bärkraften, inte piloterna) Först Erik Björnwall som “sögs” ner i backen i nederdelen i en bunt och rev av fenan och propellern. Clamer Meltzer råkade ut för ungefär samma sak fast i en looping, varvid prop och landställ fick ge sig. För övrigt klarade kärorna sig bra och eftersom det hände i tredje omgången var det ingen större katastrof placeringsmässigt. Åtminstone Erik lyckades ju trots olyckan klämma in sig på en tredjeplats!

Få se om jag kommer ihåg något mer. Dan Hune, DK hade en intressant ryssliknande kärra med en Double Star 61 sidblås. Han





Harry Kolberg(N) torkar rent. Stående motor.



Dan Hunes kärra.



Lars Roos underbara stunkärra tuffade på bra i vinden.



Dan Hune(DK) med ryssinspireerad modell. Double Star 60.



Niklas Löfroths Cardinal flyger igen. Den här gången höll vingen!



lamer Meltzers mycket fina Escapade.

körde DS 60:an med 4,5 tums stigning och mest "rik tvåtakt" (motorn gillar att gå så, påstod Dan) Det fungerade utmärkt i blåsten, väldigt lite fartökning i manövrerna. Dan flög också sin bästa flygning i omgång 3 när det blåste som mest. "Synd att det inte blåste lite mer," tyckte Dan. "Då hade kanske poängen blivit ännu högre." Rabe-rudder hade han också, liksom Erik B. och undertecknad. Det fungerar!

Clamer Meltzer hade ett alldeles nytt plan, "Escapade", en Claus Maikis-konstruktion. Flög fint med Stalker 51. Träsnurra, samt kolfiberställ från Windy Urtnowski. Clamer har ett unikt sätt att flyga, han ger höjdroder vid drag i underlinan! Jag glömde fråga vad hans kompis flög tyvärr.

Övriga flög med sina vid det här laget välbeprövade grejor, t.ex. redaktör Löfroth med sin Cardinal 2, den här gången höll vingen! På plats fanns också Ingemar Karlsson, Uddevalla. Han hade tyvärr kvaddat dagarna innan och nöjde sig med att se på när vi andra försökte undvika att göra bort oss. Han har förresten två oflugna Cardinaler hemma, när får vi se dom i sitt rätta element??

Alf Eskilsson o co. hade som vanligt fixat till ett trevligt arrangemang, i år hade man satsat på två domarpar och två cirklar och kunde därmed köra båda klasserna samtidigt. Flygandet var avklarat redan vid tretiden på eftermiddagen. Va bra, då kunde alla ta det lugnt och övervara prisutdelningen, snacka lite och ändå vara hemma i vettig tid.

Vi får inte glömma att tacka domarna, Alf Eskilsson och Mikael Ström, semi, samt Lars-Åke Andersson och Raymond Lake, F2B, och övriga funktionärer. Vi får inte heller glömma det fina prisbordet, sponsrat av bl.a. SLIS, SMFF, Bilia Kungsbacka, Fjärås Lantmannaförening, Trivas El, samt REC Ventilation Mölndal. Alla fick något med sig hem, inklusive diplom, kanske det viktigaste?

Team Skåne får härmed tacka för en fin lördag, kaffe, bullar, trevliga människor samt full utdelning medaljmässigt, mer kan man inte begära!

■  
Lars Roos

## UNIVERSAL CLAMP MOTOR MOUNT SYSTEM

*Windy Urtnowski*

93 ELLIOTT PLACE  
RUTHERFORD, NJ 07070  
(201) 896-8740 (VOICE OR FAX)  
E-MAIL: WINDYU@AOL.COM

*"There's room in the hobby for everyone!"*

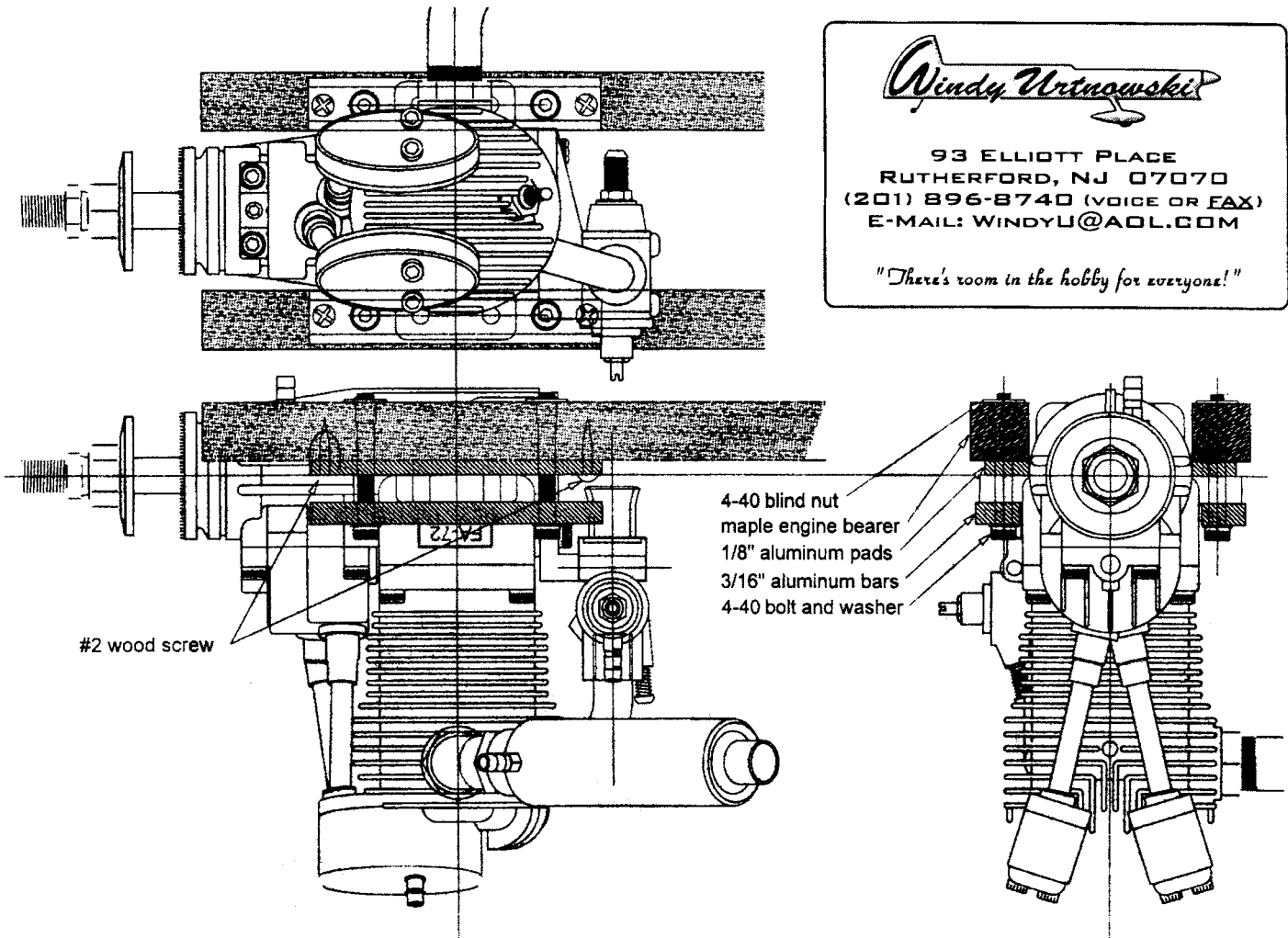

### INSTRUCTIONS

1. Size the gap between the engine mounts to precisely fit the case of the largest engine you will use in the plane.
2. Locate the engine pad plates even with the inner edge of the engine mounts. Pilot drill the pads and mounts then clearance drill the pad for 1/2" #2 wood screws. (Counter-sink the pads if flush head screws will be used.) Deburr the holes in the pads.
3. Install the screws into the mounts several times to establish the thread pattern in the wood. Remove the screws and pads then apply a single drip of thin CA to each hole to harden the wood. Turn mount over and tap briskly against a hard surface; this will cause excess CA to spray out of the screw hole.
4. Allow generous reaction time for the CA, as the pads will be permanently mounted if you don't!
5. Install pads on mounts with the #2 wood screws.
6. Locate the largest engine and the anticipated smallest engine on the pads with the propeller or spinner backplate where they need to be and mark the length of the mounting lugs on the pads.
7. Pilot drill 1/16" dia. perpendicular holes through the pads and the mount beams so that the hole edges are 1/16" clear of the most extreme engine mounting lug extents marked previously. Use a drill press if possible and take care not to allow chips to bend pads away from mount beams.
8. Clamp the engine clamping bars in place over the engine mounting pads and pilot drill back through the stack. Disassemble and deburr all holes.
9. Reassemble stacks in their correct relationships and open up the pilot holes to snug clearance on 4-40 socket head cap screws (Allen bolts).
10. Counterbore the back side of the engine mount beams to accept the barrels of the 4-40 blind nuts. Install the blind nuts and draw them home with the mounting bolts.
11. Remove the mounting bolts and apply a single drop of CA to each installed blind nut where the flange is gripping the beam.
12. After the thin CA has kicked, apply a drop of thick CA to the same areas and work it around with a swab to remove excess.



# Semistunt kärorna



Ett av nyttillskotten! Jag gissar att den här kärnan tillhör Sebastian Johansson.



Rudolf Ross med den sin egen design. Röde Rudolf vinge med uppbyggd kropp.



Vårgårdagänget flyger med bl a Röde Rudolf.



Martin Lidéns kärna.



Harry Kolberg från grannlandet Norge torkar rent. Stående motor.

## Resultat Västkusträffen 14 september 2002

Arrangör Kungsbacka MFK

### F2B Stunt

Namn	Klubb	1	2	3	2 bästa
1. Staffan Ekström	Eslövs FK	1939	1979	2036	4015
2. Lars Roos	Trelleborg MFK	1937	1937	1776	3874
3. Erik Björnwall	Trelleborg MFK	1795	1964	1815	3779
4. Dan Hune	Danmark	1759	1785	1848	3633
5. Niklas Löfroth	Karlskoga MFK	1611	1852	522	3463
6. Clamer Meltzer	Norge	1608	1586	640	3194
7. Harry Kolberg	Norge	1521	1527	1632	3159

### Semistunt

Namn	Klubb	1	2	3	2 bästa
1. Martin Lidén	Vänersborgs MK	883	848	861	1744
2. Rudolf Ross	Karlskoga MFK	270	853	739	1592
3. Johan Larsson, Jun	Vänersborgs MK	738	820	753	1573
4. Flemming Göransson	Vårgårda RFK	752	279	796	1548
5. Ingemar Larsson	Vänersborgs MK	574	706	104	1280
6. Gunnar Göransson	Vårgårda RFK	472	311	510	982
7. Jesper Pettersson, Jun	Vänersborgs Mk	440	110	400	840
8. Jimmy Dahlgren, Jun	Vänersborgs MK	380	310	454	834
9. Sebastian Johansson, Jun	Vänersborgs MK	318	341	287	659
10. Sonny Östlund Jub	Vänersborgs MK	303	304	314	618
11. Andreas Göransson, Jun	Vårgårda RFK	81	140	192	332

### Semistunt Junior

Namn	Klubb	1	2	3	2 bästa
1. Johan Larsson	Vänersborgs MK	738	820	753	1573
2. Jesper Pettersson, Jun	Vänersborgs Mk	440	110	400	840
3. Jimmy Dahlgren, Jun	Vänersborgs MK	380	310	454	834
4. Sebastian Johansson, Jun	Vänersborgs MK	318	341	287	659
5. Sonny Östlund, Jun	Vänersborgs MK	303	304	314	618
6. Andreas Göransson, Jun	Vårgårda RFK	81	140	192	332



# Referat fra Norge

Hei, her kommer noen betraktninger om årets linestyringssesong i Norge.

Sesongen startet som vanlig med Vårstevne 4. mai på Furuset i Oslo. Dette er et fint gresskledd området midt i Oslo som vi kan bruke til å fly på. Av og til må vi krangle litt med de som sparker fotball, men stort sett går det bra! Jeg prøvde for første gang min "gamle" røde SV-11 med Saito .56. Det virker lovende, og til neste sesong skal jeg prøve Cardinal med Saito .72. Været under Vårstevnet var dessverre dårlig, slik at deltagelsen ble lavere enn vanlig. Neste begivenhet var min deltagelse på Nordisk Mesterskap i Okselösund. Jeg var vel sånn passe fornøyd med resultatet, men uten trening så bli det bare slik.

Årets Norgesmesterskap i F2B ble avholdt på Furuset 17. august under perfekte flyforhold. Lett bris og sola i ryggen hele dagen! Dessverre var det færre deltagere enn på mange år, og bare 5 stilte opp i konkurransen.

Den 14. september deltok jeg og Harry Kolberg for andre gang på Vestkysttreffen. Der fikk jeg lære hva det vil si å fly i sterk vind. Heldigvis gikk det bra med flyet. Jeg har senere prøvd å fly med mindre pitch på propellen, noe som hindrer "wind up". Jeg tror at med 4-takts motor vil dette problemet være mindre. Jeg var imponert over hvor godt de beste fløy under disse vindforholdene!

Sesongen i Norge ble avsluttet på Hamar stadion, hvor "Hjallis" satte verdensrekord på 10.000 meter skøyter for lenge siden. Noe vind gjorde at det ble god trening for de som møtte opp.

Dessverre ser det ut som at det stadig blir færre som kan tenke seg å fly linestyring i Norge. Det er veldig hyggelig å se så mange juniorer som flyr i Sverige. Jeg vet ikke hva som må gjøres, og tar imot alle tips som kan bedre rekrutteringen i Norge!

Takk for i år, håper at vi kan treffes til neste år!

Clamer Meltzer  
Gruppeleder Linekontroll



Alla deltagarna på Norska Mästerskapen. Petter hadde packat undan stuntkärran, därav Combatmodellen!



Escapade Stalker .51, 1.450 g, klädd med papper. Flyger fint under roliga vindförhållanden!



Översiktsbild från depån. Lägg märke till "alla" 4 deltagarna!